

TEX  
TO  
LOGI  
CA

Szerkesztő  
Dobi Edit

A forgatókönyv  
mint dinamikus  
szövegszervező erő

# OFFICINA TEXTOLOGICA

14.

## A forgatókönyv mint dinamikus szövegszervező erő

Szerkesztette

Dobi Edit

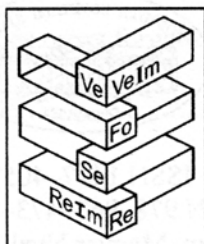

---

Debreceni Egyetem  
Magyar Nyelvtudományi Tanszék  
2008

# Officina Textologica

**Főszerkesztő:**  
PETŐFI S. JÁNOS

**Szerkesztőbizottság:**  
HOFFMANN ISTVÁN  
KERTÉSZ ANDRÁS  
KISS SÁNDOR  
KOCSÁNY PIROSKA  
PELYVÁS PÉTER  
SZIKSZAINÉ NAGY IRMA  
SZTANÓ LÁSZLÓ

**Technikai szerkesztő:**  
DOBI EDIT

**Borítóterv:**  
VARGA JÓZSEF

**A kötetet lektorálta:**  
SZIKSZAINÉ NAGY IRMA



ISSN 1417–4057

ISBN 978–963–473–121–4

Debreceni Egyetem, Magyar Nyelvtudományi Tanszék  
Nyomta a Kapitális Nyomdaipari és Kereskedelmi Bt.

---

**Tartalom**

DOBI EDIT	
Előszó .....	7
1. BODA I. KÁROLY—BODÁNE PORKOLÁB JUDIT	
A forgatókönyv helye a tudásfajták rendszerében .....	11
2. DOBI EDIT	
A forgatókönyv-elemzés mint lehetséges támpont a szövegek tipológiájában .....	25
3. CSÚRY ISTVÁN	
Kapcsolóelemek a dialógus szövege és forgatókönyve között .....	37
4. KISS SÁNDOR	
Elbillenő forgatókönyvek .....	49
5. CSÚRY ANDREA	
A félreértés szövegalkotó forgatókönyvei .....	59
6. PELYVÁS PÉTER	
Forgatókönyv-építési stratégiák .....	71
7. SKUTTA FRANCISKA	
Forgatókönyv és szinopszis .....	79
8. KABÁN ANNAMÁRIA	
A forgatókönyv mint szövegrendezési stratégia .....	89
9. LÉVAI BÉLA	
A <i>Favágó</i> című vers magyar és orosz forgatókönyve .....	99
<i>Officina Textologica 14. Abstract</i> .....	107



## Előszó

Az *Officina Textologica* sorozatnak ez a kötete témájában a szöveg-összefüggés (részben vagy egészében) jelentéstani vetületével foglalkozik. A korreferenciális kapcsolatoknak, a téma-réma szerveződésének, a tudáskeretnek a vizsgálatát követően ezúttal a forгатókönyv elemzésére kerül sor.

A kötet tanulmányai előadás formájában a 2007 tavaszán rendezett *A forгатókönyv mint dinamikus szövegszervező erő* című konferencián hangzottak el. A címet kiegészíthetnénk oly módon, hogy „a forгатókönyv mint dinamikus szövegszervező erő első megközelítésben...”, ugyanis — ahogyan az *Officina Textologica* sorozat keretében ezt eddig megszokhattuk — a témával a továbbiakban diskurzuskötet foglalkozik.

A szerzők tanulmányaikban különböző elméleti alapokon állva, eltérő szemlélettel, más-más előfeltevésekkel közelítik meg a témát ezáltal igen színessé téve a kötetet. Alapvető eltérések abból is adódhatnak, hogy az egyes szerzők miképpen értelmezik a forгатókönyv fogalmát. A háttértudás olyan elemeiből állónak tartják-e, amely elemek egy általános kollektív tudat összetevői, vagy a tudati tartalék olyan síkját tekintik (talán kissé egyedibb) forгатókönyvnek, amelybe tartozó elemek valamilyen szaktudományos háttértudást feltételeznek: például egy irodalmi mű alkotásának a folyamatát vagy mondjuk egy költő életútját.

Boda István Károly és Porkoláb Judit a forгатókönyv jelenségét kétféle keretben járja körül. Szövegtani szempontból a forгатókönyv fogalmának olyan értelmezését kívánják felderíteni, amely a kommunikációs folyamatban, a szövegfeldolgozásban, illetve -megértésben megfelelő lehet. Megismeréstudományi keretben a forгатókönyv-értelmezés alapja a forгатókönyv háttérül szolgáló tudás; ebből következik, hogy a forгатókönyv értelmezéséhez előbb az egyes tudástípusok vizsgálata szükséges. A szerzők négyféle tudásfajtát mutatnak be a hozzájuk rendelhető forгатókönyv-típusokkal együtt. A témának ez a megközelítése úgyszólván „intertudományos” keretet teremt a kutatás számára, amely lehetővé teszi a szövegtani módszerek használatát a megismerés/megértés folyamatának reprezentálásában.

Saját tanulmányomban arra próbálok választ találni, hogy létezik-e/létezhet-e valamiféle összefüggés egy szöveg típusa és aközött, hogy milyen forгатókönyv vagy forгатókönyvek alkotják, és ezek hogyan szerveződnek. Első megközelítésben a kutatásnak kétféle tanulsága fogalmazható meg: az egyik az, hogy az elemzések azt mutatják, hogy a szövegtan, illetve szövegtipológia számára érdekes és talán használható eredményekre van kilátás; a másik pedig az, hogy az

eredmény feltétlenül függ attól, hogyan kezeljük a forgatókönyv fogalmát, azaz milyen „egyszerűségű” összetevőkből állónak feltételezzük. Például ha egyetértünk abban, hogy „a megérkezés az étterembe” címet viselő esemény lehetséges forgatókönyve az, hogy bemegyünk, asztalt keresünk, levesszük a kabátot, leülünk stb. (persze bizonyos mértékű engedékenységgel a sorrenddel kapcsolatban), akkor megelégszünk-e az esemény ilyen részletezésével, vagy pedig számolnunk kell mondjuk a kabátlevétel külön forgatókönyvével vagy azzal, hogyan szokás az asztalhoz leülnünk. Ezekben a kérdésekben túl a kitekintésben további kérdések fogalmazódnak meg a jövőbeli forgatókönyv-kutatás számára.

Csűry István tanulmányában a forgatókönyv-kutatás alapkérdéseit boncolgatja. Kérdésselvetése elméleti és gyakorlati jellegű egyaránt. A szerző többek között értékeli a szövegszintű (makroszintű), valamint a csupán szövegrészszerinti (mikroszintű) forgatókönyvek vizsgálatának tudományos jelentőségét, az ő szavaival: „nyelvészeti/szövegtani” hasznát (45). A forgatókönyv-elemzés szempontjából érdemesnek tartja külön figyelmet fordítani a kapcsolóelemekre, amelyek jellemzőek lehetnek a forgatókönyvek bizonyos típusú szerveződéseire. A forgatókönyvek jellemzése céljából vizsgálja továbbá a kapcsolóelemek helyét, funkciójukat; kutatása eszközeként a dialógus műfaját választva.

Kiss Sándor — különválasztva a forgatókönyv nyelvi és valóságvetületét — körvonalazza az „elbillenő forgatókönyv” jelenségét. Ezek a forgatókönyvek ún. „elváltoztatott minták” egy-egy megjeleníteni kívánt „elváltoztatott eseménysorhoz”. A szerző forgatókönyv-felfogása annyiban „sajátos”, hogy amellett, hogy a forgatókönyv-értelmezés klasszikusnak nevezhető talaján áll, egy árnyalatot finomítva ezen külön figyelmet fordít arra, hogy tipikus eseménysorokhoz „esetleg több, különböző jellegű nyelvi megvalósulás rendelhető hozzá”. Az „elbillenő forgatókönyvek” jellemzésekor a szerző a retorikai módosító műveletekhez nyúl: a hozzáadásra, az elvételre, a helyettesítésre és a helycserére idéz irodalmi példákat Mátyás Iván novelláiból, igen színessé téve ezzel a téma bemutatását.

Csűry Andrea dialogikus szövegek forgatókönyveit vizsgálja — Kiss Sándorhoz hasonlóan — prototípustól eltérő sajátosságokat kutatva. A félreértés folyamatát kívánja szemléltetni párbeszéd elemzésével. Ehhez — a jakobsoni kommunikációs modellt véve alapul — félreértést okozni képes lehetséges hibaforrásként számba veszi a beszélő és a hallgató nyelvi és nem nyelvi körülményeit, az üzenetet, a csatornát, a kódot és magát a kontextust is. Rendkívül érdekes példaszövegeket sorakoztat fel a hétköznapokból és az irodalomból egyaránt, kifejezően modellálva velük a félreértés sablonos, ugyanakkor mégis sok változatra lehetőséget adó folyamatát.

Pelyvás Péter a forgatókönyvek szerveződésének vizsgálatában két kognitív forgatókönyv-meghatározásra támaszkodik, amelyek a forgatókönyv két vetületként értelmezhetők: az egyik magára a törtézésre, a másik pedig a törtézés

verbális megnyilvánulására összpontosít. A szerző az események rendezésének és az események nyelvi megformálásának a stratégiáit is példák elemzésével szemlélteti. A szövegjelentés rendkívül érdekes szerveződési formájaként jellemzi az általa lehetetlen forgatókönyvnek nevezett típust, amelyben a forgatókönyvbe olyan elem kerül, amely nem illik bele, ezáltal az átlagbefogadó valóságtapasztalata alapján hihetetlen történet kerekedik.

Skutta Franciska tanulmányában két önmagában is érdekes és összetett jelenség kapcsolatával foglalkozik: a forgatókönyv és a szinopszis összefüggéseit és különbözőségeit kutatja azzal a céllal, hogy feltárja a közöttük lévő kapcsolatot. Az összevetés lehetősége a forgatókönyv és a szinopszis alapvető karakteréből adódik: mindegyik önmagában is valamiféle rendszer, részeknek valamilyen szerveződési elv szerinti összessége. A szerző a szinopszisok több szempontú tipológiájának vázolását követően a narratív szinopszusra összpontosít, amelynek vizsgálata segít feltárni a forgatókönyv és a szinopszis viszonyát. Egyik legkézenfekvőbb hasonlóságnak azt tekinti, hogy az események és az események résztvevői a szinopszisban és a forgatókönyvben egyaránt „időn kívül” és „önmagukban” állnak, azaz „időtlen jelen”-ben és „elbeszélői közvetítés” nélkül. A két jelenség közötti kapcsolat még „szorosabb”: a tanulmány szerzője a narratív szinopszis és a forgatókönyv között egyfajta függőségi viszonyra is rámutat, erősítve ezzel a szerzőnek azt a feltételezését, hogy „a szövegtani és a narratológiai kutatások kölcsönösen gazdagíthatják egymást”.

Kabán Annamária forgatókönyv-értelmezése az alkalmazott tudományokra emlékeztet. Alapvetően olyan dinamikus tervnek tekinti, amely szövegrendezési stratégiaként meghatározza a szöveg menetét. És miközben példaként Dsida Jenő Psalmus Hungaricusát elemzi, a forgatókönyv fogalmának sajátos síkja kerül előtérbe: az irodalmi tudat bizonyos régióit mozgósítja. A szerző a vizsgált szöveg értelmező megközelítésekor a legtagabb forgatókönyvnek az irodalomtörténeti háttértudás egészét tartja. Forgatókönyvekként említi a költő hitét, a zsoldár műfaj történeti keretét, a 137. zsoltárt, a retorikai alakzatokat, azaz az ezekről szóló tudati tartalékot. Véggökövetkeztetésében Dsida versének átfogó forgatókönyvekként „az értéktagadás értékévé válásának forgatókönyvét” (97) nevezi meg.

Lévai Béla forgatókönyv-elemzésének kerete szintén irodalmi alkotás: József Attila Favágó című versének magyar és orosz nyelvű változata. Alapvetően Tolcsvai Nagy Gábor forgatókönyv-fogalmára támaszkodik, miközben a vers megírásának folyamatát boncolgatja. A szerző a magyar versben és az orosz nyelvű fordításban összeveti a költői forgatókönyv megnyilvánulását, szerveződését, és lényeges eltérésekre bukkan. Érdekes végigkövetni, hogy a József Attila-i forgatókönyv mennyiben ismerhető fel az orosz fordításban, illetve mennyiben érthető bele. A különbségek elsősorban a két nyelv sajátágaiból fakadnak.



Ahogy a bevezetőben említettem, az itt ismertetett tanulmányok forgatókönyv-elemzései, illetve -értelmezései kisebb vagy nagyobb részben eltérő elméleti alapokon állnak. Ennek megfelelően a kutatások következtetései, tanulságai, a szerzők kérdésfelvetései is többféle lehetséges irányt szabnak a forgatókönyvek — és általában véve a szöveg szemantikai szerveződésének — további kutatása számára.

Dobi Edit

## 1.

### A forgatókönyv helye a tudásfajták rendszerében

BODA ISTVÁN KÁROLY—PORKOLÁB JUDIT

Tanulmányunk általános célja a **forgatókönyv** fogalmának vizsgálata szövegtani és megismeréstudományi keretben. Reményeink szerint a megismeréstudomány és a szövegtan (valamint bizonyos mértékben az informatika) ilyen értelmű „találkozása” mindegyik tudományterület számára hasznos, új gondolatokat és megközelítésmódokat eredményezhet: egyebek közt a szövegtan „elmélete” számára gyümölcsöző lehet a sok esetben intuitívan használt fogalmak jelentésének pontosabb meghatározása, „lehorgonyzása” a megismeréstudomány általánosabb keretei között, a megismeréstudomány számára pedig a fogalmak szövegtani megközelítése olyan konkrét módszereket adhat, ami lehetővé teszi az emberi megismerő folyamat egyes alapvető problémáinak konkrét vizsgálatát.

#### 1.

Először határozzuk meg a *forgatókönyv* fogalmát. Minden bizonnyal érdemes „tisztá forrásból” meríteni; a fogalom (egyik) megalkotója, *Roger C. Shank*, közel 20 év távlatából a következőt írja:

Már a *Dinamikus emlékezet* első kiadása előtt megpróbáltuk leírni, hogyan reprezentálhatják a tudásstruktúrák az eseményeket. Egyik tanulmányunkban (Shank és Abelson, 1977)<sup>1</sup> kidolgoztuk a forgatókönyv fogalmát. Eszerint a forgatókönyv olyan tudásstruktúra, mely a következtetési folyamatok irányítása és a bemenet elemeinek összekapcsolása révén segítséget nyújt a szövegfeldolgozásban. A beérkező mondatokban utalást találhatunk egy forgatókönyvre, melynek általános struktúrája előírja a mondatok kapcsolódását. A forgatókönyveket olyan, magas szintű tudásstruktúráknak tekintettük, amelyek a megértéshez szükséges háttérinformációt szolgáltatják. (Shank 2004: 16)

A *forgatókönyv* fogalma ilyen általános megfogalmazásban szinte alig különbözik a *séma* fogalmától, amely alatt a pszichológusok „emberek, tárgyak, események vagy helyzetek mentális reprezentációját értik.” (Atkinson 1997: 245) Természetesen ez nem véletlen; a *séma* fogalma ugyanis magában foglalja egyebek közt a következő ismereteket:

---

<sup>1</sup> Shank, R.C.; Abelson, R. (1977): *Scripts, Plans, Goals and Understanding*. Hillsdale, N.J.: Lawrence Erlbaum and Associates.

- a különböző embercsoportokra vonatkozó sztereotípiákat (pl. nők, férfiak);
- a valóság egyes („megfogható”) elemeinek osztályait vagy kategóriáit (pl. asztal, kutya);
- egyes események lefolyását (pl. autóbaleset, földrengés);
- adott helyzetekben rendszeresen végrehajtott („szokásos”) cselekvéssorokat (pl. autóvezetés, étkezés étteremben).

Az egyik lehetőség, hogy a forgatókönyveknek egy általános és egy speciális jelentést tulajdonítunk. Ha általános értelemben használjuk a *forgatókönyv* fogalmát, lényegében nem teszünk különbséget közte és a *séma* (tudáskeret stb.) fogalma között; ha viszont speciális értelemben használjuk, akkor rendszerint az adott helyzetekben elvárt és ténylegesen végrehajtható cselekvéssorokat leíró sémákat tekintjük forgatókönyveknek. Előbbi értelemben nem sok haszna van a fogalom bevezetésének (a *séma* fogalmát általánosan használjuk és elfogadjuk), az utóbbi értelmezés pedig túlságosan szűknek tűnik, amit *Shank* az *autóbaleset* vagy a *földrengés* forgatókönyve kapcsán részletesen ki is fejt. Más kérdés, hogy utána legyint egyet és nem foglalkozik tovább a terminológiai zűrzavarral: „Nem az a fontos, hogyan nevezzük őket.” (Shank 2004: 23)

A mi gondolatmenetünk számára különösen érdekes, hogy *Shank* kísérletet tesz a forgatókönyv fogalmának újradefiniálására, és egy harmadik, „alkalmazott” definíciót javasol:

Az elméleti definíció olyan tudásforrásként határozza meg a forgatókönyvet, amely a következtetéseket irányítja, és amely az előírt, sztereotip területeken rendet teremt a szövegben. Ezzel szemben az alkalmazott definíció szerint a forgatókönyv olyan adatstruktúra, amely az előrejelzések kialakításában játszik szerepet. Feltételezése szerint a forgatókönyv az ismételt tapasztalat hatására fejlődik. (Shank 2004: 21–22)

Ha azonban a *forgatókönyv* eredeti és újraértelmezett fogalmát alaposabban megvizsgáljuk, egy lényeges tulajdonság kiemelésével minden eddigi definíciót megtarthatunk, és a forgatókönyvnek mégis egyedi jelentést tulajdoníthatunk. Ez a tulajdonság a forgatókönyv által leírt séma *komplexitása*. Ezért tanulmányunkban a *forgatókönyveket* olyan egyszerű, alacsony komplexitású *sémáknak* tekintjük,<sup>2</sup> amelyek felhasználhatóak adott helyzetekben a cselekvések eredményének vagy a történéseknek az előrejelzésére (és ennek megfelelően következtetések levonására), és az ezzel kapcsolatos cselekvés irányítására

---

<sup>2</sup> Összhangban azzal, hogy a forgatókönyv „valamely nagyon specifikus helyzet kimeneteleire (a történések sorrendjére) vonatkozó nagyon specifikus ismeretek gyűjteménye.” (Shank 2004: 24)

(**egyfajta „cselekvési programként”**). A *forгатókönyvek* előrejelző és következtető funkciója számunkra azért különösen fontos, mert magában foglalja egy adott kommunikációs helyzetben a *megértési folyamat* irányítását. Ilyen megközelítésben *megértésről* akkor beszélhetünk, ha az adott kommunikációs folyamat (beszélgetés, olvasás, tévzés, szemlélődés stb.) kezdetén a kommunikációs kontextus alapján kiindulási „paradigmaként” választott komplex séma a folyamatosan feldolgozott információk hatására a lehetőségek fokozatos kizárásával egyre jobban leegyszerűsödik; és végül eljutunk egy olyan forгатókönyvig, amely már kizárja, vagy legalábbis elviselhető (ti. valós időben feldolgozható) szintre redukálja a kétértelműséget.

Egy informatikai analógiát használva azt is mondhatjuk, hogy egy tudásbázisban a sémák vagy tudáskeretek kb. a *szabályok*, a forгатókönyvek pedig a „hasznoló” szituációkat leíró *tények* — verbális vagy multimediális szövegek<sup>3</sup> — szintjén helyezkednek el.

## 2.

Ha a *forгатókönyv* fogalmát általánosabb, megismeréstudományi keretben akarjuk elhelyezni, a legfontosabb kérdés a kognitív modellekben tárolt információ tartalma és szerveződése. Az egyéni vagy individuális tudás alábbi típusait különítjük el (vö. Andor 1998; Pléh 1998):

**(a) analóg vagy érzéki alapú (többnyire az ún. képi) tudás:** „egy kép többet mond, mint ezer szó”. Az érzéki alapú tudás esetén beszélhetünk az *érzet-minőségről* (qualia), amely kifejezi, hogy az érzéki alapú tudás sok esetben erős érzelmeket, élményeket vált ki (ezek különösen jelentősek pl. a műélvezet során).

Próbáljuk megjeleníteni például *Ezra Pound: In a Station of the Metro* (Egy metróállomáson) c. kétsoros versének látványvilágát az alábbi képekkel:

*Salvador Dali: Apparition of the Face of Aphrodite*<sup>4</sup> (Melléklet, 1. ábra);

*David Barnes: Metro, Paris, France*<sup>5</sup> (Melléklet, 2. ábra);

*Richard Nebesky: Moving Train in Metro, Blur, Prague, Czech Republic*<sup>6</sup> (Melléklet, 3. ábra);

---

<sup>3</sup> A szemiotikai szövegtan mind a verbális, mind a multimediális szövegeket komplex jeleknek tekinti (Petőfi 2004a).

<sup>4</sup> <http://artfiles.art.com/images/-/Salvador-Dali/Apparition-of-the-Face-of-Aphrodite-Print-C10034886.jpeg>, 2008-05-01

<sup>5</sup> <http://artfiles.art.com/images/-/David-Barnes/Metro-Paris-France-Photographic-Print-C12227320.jpeg>, 2008-05-01

<sup>6</sup> <http://artfiles.art.com/images/-/Richard-Nebesky/Moving-Train-in-Metro-Blur-Prague-Czech-Republic-Photographic-Print-C10254109.jpeg>, 2008-05-01

*Metro Station*<sup>7</sup> (Melléklet, 4. ábra);  
... *happy faces in the crowd*<sup>8</sup> (Melléklet, 5. ábra).

Vegyük észre, hogy az első kép az *apparition* (jelenés) szó értelmezéséhez szükséges kontextust teremti meg, a további képek pedig a kontextusba ágyazva egy lehetséges forogatókönyv *jeleneteit* (Shank 2004: 30) adják meg.

**(b) strukturális, deklaratív vagy propozicionális tudás ('tudni valamit'):** Ez az a tudástípus, amely leírható adott nyelven megfogalmazott kijelentések segítségével. Fontosabb elemei:

**(b1) generikus tudás, vertikálisan vagy hierarchikusan szerveződött tudás:** ez a tudásfajta a kognitív (absztrakt, fogalmi) sémák vagy tudáskeretek<sup>9</sup> alapján szerveződött tudást jelenti. A teauruszok, nyelvi lexikonok, aktivációs szótárak (*Activator, Wordfinder*), képes szótárak (*picture dictionaries*) stb. felépítése valószínűleg nagy vonalakban a kognitív sémák szerveződését tükrözi az absztrakt, *tematikus kategóriáktól* a konkrét, multimediális formában, azaz pl. képekkel, hangokkal, videókkal (prototipikusan) megjeleníthető referenciális jelentésekig. Az alapvető szervező elemek a fogalmak közötti szemantikai relációk, például a szinonimák, antonimák, rokon- és ellentétes értelmű szavak stb. közötti paradigmaticai vagy helyettesítő jellegű relációk, ezáltal a szótárak hierarchikus felépítése a címszavak jelentéstartományainak viszonyát képezi le.

Ezt a tudásfajtát használjuk akkor, ha új, (részben) ismeretlen információkat kell feldolgoznunk a nyelvi tudásbázisban meglévő minták vagy szabályok alapján; az alkalmazott eljárás ilyenkor többnyire egy minta „értelmezési tartományának” kibővítése, azaz a mintába formálisan (szó szerinti értelemben) nem illeszkedő nominális elemek használata — ami a predikatív elemek egy új (átvitt vagy *metaforikus*) jelentését állítja elő, amely később konceptualizálódhat (vö. Kövecses 1998: 58 sköv.), vagyis beépülhet a formálisan is elfogadott jelentések közé.<sup>10</sup>

---

<sup>7</sup> <http://www.arrakeen.ch/europe/252%20%20metro%20station.jpg>, 2008-05-01

<sup>8</sup> <http://www.blanketyblankband.com/images/photos/gallery/190945.jpg>, 2008-05-01

<sup>9</sup> A generikus tudás alapvetően hierarchikus felépítésű, ezért joggal feltételezhetjük, hogy a magasabb szintek magukba foglalják az alacsonyabb szintek teljes tudástartalmát, azaz ilyen értelemben *tudáskeretként* funkcionálnak. A tudáskeret fogalmának ez az értelmezése teljes összhangban van a szövegtani értelmezéssel, amely szerint a tudáskeret egyfajta általános világtudás, „a szövegértelmezést biztosító ismeretek halmaza” (Szikszainé 1999: 383, 476).

<sup>10</sup> Bár magát a mechanizmust nem részletezi, a funkciót Shank is alapvető fontosságúnak tartja: „az általánosabb struktúrák lehetővé teszik, hogy az adott helyzethez tartozó információt egy teljesen eltérő helyzetben is felhasználjunk.” (Shank 2004: 24)

Egy egyszerű példa: az, hogy valaki *habzsolja az édességet*, felhasználható a tudásszerzés ellenállhatatlan (és hasonlóan kellemes) szükségletének leírására:

... A mai ember morzsánként *habzsolja a tudást* és ezekből a morzsákból nagyon nehéz összerakni a világ képét. ... (részlet Lin Yutang: *Méz és Bors* c. könyvének ismertetéséből<sup>11</sup>)

**(b2) szótári, lexikális vagy horizontálisan szerveződött tudás:** ez a tudásfajta a szűkebb értelemben vett *nyelvi tudásnak* felel meg (és ez áll a legközelebb az ún. *mentális lexikon* fogalmához). A legjobb példa erre a tudásfajta az egynyelvű vagy értelmező szótárakban tárolt tudás. A szavak jelentésdefiníciói a címszavakra vonatkozó helyettesítő szabályokat, az adott jelentésekhez tartozó kifejezés- és mondatminták pedig a rendelkezésre álló nyelvtani szerkezeteket adják meg. Utóbbiak a szócikkekben rendszerint a címszó használatára jellemző szerkezetekben és tipikus példamondatokban (kifejezésekben, kollokációkban, idiómákban stb.) jelennek meg. A mintákban a megfelelő szavak kiválasztását, azaz azt, hogy az adott szerkezetben a szavaknak milyen kombinációi elfogadhatóak, ún. szintagmatikai relációk szabályozzák.

A szócikkekben szereplő példamondatok *konkordanciák*, egy adott szituációt leíró szöveg, foratókönyv részei. Ha bizonyos minták vagy szerkezetek együtt — egy foratókönyvben — nem használhatóak, különböző *jelentésárnyalatokat* kapunk. Ilyen értelemben a szótári tudás tovább differenciálja azt az általános, a generikus tudás szintjén megjelenő tudáskeretet, amely végső soron a foratókönyvek hierarchikus rendszerezését valósítja meg.

Hogy teljesen világos legyen, mire is gondolunk, keressünk tudástartalmakat a *baleset* témakörben az Interneten, amely — rendkívüli mértékben kiterjesztve az Internet-felhasználók képességeit és lehetőségeit — mind az információk szervezésének, mind az információk keresésének szempontjából egyre jobban tükrözi az emberi psziché kognitív sajátosságait (a tárolt információk mennyiségéről nem beszélve). A generikus és szótári tudás annak a tudásnak felel meg, amelynek alapján információkat kereshetünk az Interneten. Bár vannak hierarchikusan szervezett információkatalógusok és tematikus keresők is (pl. Hírkereső, Hírtart), a szabad tárgyszavas információkereső rendszerek (pl. Google, ld. Melléklet, 6. ábra) általánosabbak, ismertebbek és népszerűbbek — esetükben viszont a kapott találati listák alapján a felhasználónak kell a különböző jelentéseket szétválasztania, ami sokszor elég fáradságos feladat, már csak azért is, mert néha bele kell pillantani a hivatkozott weblapba is, hogy pontosan meghatározzuk a megjelenített tartalmat.

---

<sup>11</sup> [http://plaza.unas.hu/plaza\\_artdet.php?art=1747,9639351172](http://plaza.unas.hu/plaza_artdet.php?art=1747,9639351172), 2008-05-03

generikus tudás (jelentések)	szótári tudás (jelentésárnyalatok)	háttértudás (szövegek)
	<i>tudáskeret</i>	<i>forráskönyv</i>
közlekedési baleset	<u>Hírkereső - Kereső</u> A szokatlan baleset a ... 182-es busz végállomásának közelében ... <i>AUTÓBUSZ LÓ</i>	<a href="http://www.hirkereso.hu/">www.hirkereso.hu/...</a>  Egy megvadult ló összeütközött egy BKV-busszal ...
	<u>DURVA BALESET VIDEÓ - A BIZTONSÁGI KAMERA RÖGZÍTETTE A BALESET MÁSODPERCEIT ...</u> <i>KAMION HALÁLOS BALESET</i>	<a href="http://www.indavideo.hu/">www.indavideo.hu/...</a>  ... baleset durva halál kamion ...
	<u>Hirstart.hu keresés</u> Teljesen lezárták az elkövetkező órákra a 81-es főutat ... egy súlyos baleset miatt ... <i>SZEMÉLYGÉPKOCSI KISTEHERAUTÓ</i>	<a href="http://www.hirstart.hu/">www.hirstart.hu/...</a> <a href="http://belfold.ma.hu/">belfold.ma.hu/...</a>  ... utolért, majd lelökött az útról egy előzés közben lévő kisteherautót egy személygépkocsi. ...
	<u>Autós videók / Motoros baleset</u> pécsi motoros baleset ... <i>MOTORKERÉKPÁR</i>	<a href="http://www.autosoldalak.hu/">www.autosoldalak.hu/...</a>
	...	...
munkahelyi baleset	<u><a href="http://hvg.hu">hvg.hu</a> - karrier, állás, álláskeresés</u> Targonca borult egy férfira. Halálos munkahelyi baleset Hódmezővásárhelyen ... <i>TARGONCA</i>	<a href="http://hvg.hu/">hvg.hu/...</a>
	...	...

Itt érdemes kitérnünk arra, hogy a fenti módon értelmezve a tudáskeretek fogalmát, a hierarchia legmagasabb (absztrakciós) szintjén megjelenő fogalmi vagy tematikus kategóriák, amelyek az alsóbb szintek tudástartalmát magukban foglalják, természetesen jóval *statikusabbak*, mint a konkrét szituációkat leíró forráskönyvek; abban az értelemben, hogy egy új szituáció, pl. egy új

baleset azonnal, *dinamikusan* beilleszthető a fenti keretbe,<sup>12</sup> míg a magasabb szinten lévő kategóriák jelentésének akár részleges átértelmezése csak rendkívül nehezen lehetséges (ezt egyebek közt a szociálpszichológia rögzült sztereotípiái igen jól példázzák<sup>13</sup>). Természetesen maga a kognitív rendszer lényegileg, inherensen dinamikus, amit Shank, miközben 2004-es könyvében újraértelmezi az általa korábban bevezetett forгатókönyv-fogalmat, a *dinamikus emlékezet* és a *tanulás* fogalmának középpontba állításával jelez.

A következő két tudástípus — az enciklopédikus és háttértudás — a forгатókönyvekkel reprezentálható tudást jelenti és megközelítésünk szerint **leírható szövegek segítségével**.<sup>14</sup> A szövegek szerveződésének vizsgálata ilyen értelemben a forгатókönyvek, illetve még általánosabban az emberi deklaratív tudás vizsgálatát is jelenti.

**(b3) enciklopédikus tudás:** ez a tudásfajta tipikusan *hipertextuális szerveződésű*, szócikkek és más szócikkekre vagy a háttértudás részét képező irodalmi „alpművekre” vonatkozó hivatkozások fejezik ki. A legfontosabb példa erre a tudástípusra a lexikonokban vagy enciklopédiákban tárolt és rendszerezett tudás (pl. miközben *Pound* verséhez kerestünk háttérszövegeket és képeket, néhány próbálkozás után eljutottunk a Wikipedia *Metro station* szócikkéhez,<sup>15</sup> amely az enciklopédikus tudás igényével foglalja össze a legfontosabb tudástartalmakat a *metróállomás* témakörében), de ugyanitt említhetjük meg a szakkönyveket, tanulmányokat, műelemzéseket stb. is, amelyek különböző forrásból származó szövegekből egy konzisztens, tartalmilag és formailag összefüggő<sup>16</sup> hiperszöveget hoznak létre.

**(b4) lexikális tudás (ismeretek) vagy háttértudás:** Ez a tudásfajta a saját vagy kulturálisan átvett tapasztalatokat tartalmazza. Ide tartoznak a perceptuálisan

---

<sup>12</sup> Erre utal Petőfi S. János is, amikor megjegyzi, hogy a „fogalmi sémák ... két típusának megkülönböztetésében én azok felfogását követem, akik a *tudáskereteket statikus*, a *forгатókönyveket dinamikus* ismereteket magukban foglaló sémákként értelmezik.” (Petőfi 2004b: ...) **HIVATKOZÁS**

<sup>13</sup> Itt megjegyyezzük, hogy az értékítéletekkel (érzelmeikkel, *attitűdökkel* stb.) kapcsolatos vonatkozások az *intencionális tudás* kategóriáján keresztül a valóságról kialakított tudásunk szerves részét képezik.

<sup>14</sup> Összhangban a Shank által adott eredeti definícióval, amely a *szövegfeldolgozásban* jelöli meg a forгатókönyvek egyik alapvető funkcióját.

<sup>15</sup> [http://en.wikipedia.org/wiki/Metro\\_station](http://en.wikipedia.org/wiki/Metro_station), 2008-05-01

<sup>16</sup> Azaz olyan szöveget, amely teljesíti a szövegszerűség általánosan elfogadott kritériumait. Különböző forrásból származó szövegekből álló *hiperszövegek* esetén különösen fontos a *kohézió* és a *koherencia* biztosítása (vö. Beaugrande-Dressler 2000). A Biblia esetében például a különböző bibliamagyarázatok és kommentárok egyebek közt ezt a funkciót valósítják meg.



rögzült vagy kulturálisan átvett<sup>17</sup> (és empaticusan átélt) emlékek: az „epizodikus emlékezet” tudattartalmi (képek, hangok, illatok stb. emlékei), valamint konkrét szituációk szöveges leírásai és képi formában történő megjelenítései, főként az olvasmány- és filmélmények.

Az enciklopédikus és a lexikális tudás egy lehetséges szerveződési módját írja le a szerzők által kidolgozott ún. „jéghegy” *paradigma*.<sup>18</sup>

**(c) szituatív és procedurális (algoritmikus) tudás (’tudni valahogyan’):** Ez a tudástípus az automatikusan (valós időben, „gondolkodás nélkül”) végrehajtható, genetikailag vagy készségszinten rögzült (megtanult, begyakorolt stb.), diszpozicionális forgatókönyveket foglalja magában. Ezek egy része utánzással és/vagy kitartó gyakorlással sajátítható el, de rendkívüli jelentőségű az, hogy *a deklaratív tudás szintjén létező forgatókönyvek megfelelő gyakorlat szerzésével a procedurális tudás részévé válhatnak*. Ilyenkor a forgatókönyveket alkotó cselekvéssorokat verbálisan leíró szövegek mint követendő viselkedésminták jelennek meg.

A forgatókönyvek legfontosabb típusai (László 1998: 86 sköv.):

- szituációs forgatókönyvek: jellegzetes, sztereotip élethelyzetekben követendő viselkedésminták (pl. bevásárlás, étteremben való étkezés, stb.);
- személyközi forgatókönyvek: az emberek közötti kapcsolatokban használt, nehezen vagy csak részben formalizálható viselkedésminták;<sup>19</sup>
- tárgyi-instrumentális forgatókönyvek: készségjellegű, diszpozicionális tudás, amely nehezen formalizálható (pontosabban nehezen verbalizálható), éppen ezért elsősorban a szubjektív tudás részét képezi (pl. biciklizés).
- A tárgyi-instrumentális forgatókönyvekhez sorolhatóak a kognitív (megértési) folyamatok alapvető forgatókönyvei, amelyek genetikailag rögzültek, vagyis „készen kapjuk” őket.

---

<sup>17</sup> Általánosabban az objektív tudás szubjektív tudásba integrálásáról, a „harmadik világ” tudástartalmainak átvételéről beszélhetünk (vö. Popper 1998).

<sup>18</sup> A *jéghegy-paradigma* lényege az, hogy a szövegek értelmezéséhez szükséges *háttértudást* egy hierarchikusan szervezett szöveggörpusszal modellezhetjük, amely különböző forrásokból származó, de valamilyen szempont alapján a szöveghez kapcsolható további (tudományos és irodalmi, verses és prózai, magyar és idegen nyelvű stb.) szövegekből tevődik össze. A szövegek értelmezéséhez szükséges háttértudás legfelső szintje, azaz a jéghegy csúcsa az értelmezendő szöveg, míg a szöveggörpuszt alkotó szövegek adott szempontok szerint kialakított csoportjai alkotják a jéghegy felszín alatti rétegeit. A struktúra intertextuális (a szöveg megértéséhez nélkülözhetetlen) és hipertextuális (a szöveg további, alternatív jelentésrétegeit feltáró) kapcsolatok alapján szerveződik. (további információk: <http://www.inf.unideb.hu/~bodai/publikaciok.html>)

<sup>19</sup> Ide sorolhatóak az „emberi játszmák” különböző formái (vö. Berne 1984).

A sorskönyv és a lehetséges ellensorskönyv(ek) (vö. Berne 1997) mint a szülők (elsősorban az anya) elsődleges programozása révén kialakított élettervek az egész életre szóló forgatókönyveknek tekinthetőek, és ilyen értelemben a forgatókönyvek negyedik típusát alkotják. Ezek arra is jó példát szolgáltatnak, hogy az egyes forgatókönyvek egymásba ágyazhatóak, és így egyre komplexebb forgatókönyvekhez juthatunk el.

**(d) intenzionális (valamire vonatkozó) tudás:** intenzionális tudás alatt elsősorban azokat a szituációkhoz kötődő érzelmeket és szándékokat (intenciókat)<sup>20</sup> értjük, amelyek lehetővé teszik az adott szituáció szubjektív, racionális értékelését,<sup>21</sup> és ezáltal az adott szituációban a szükségletkielégítés optimális formájának — egy adott szituációban megvalósuló viselkedés céljának — a meghatározását. A mi megközelítésünkben a célirányos viselkedés egy megfelelő forgatókönyv kiválasztását és végrehajtását jelenti.

### 3.

Végezetül egy rövid megjegyzés azokról a kérdésekről, amelyek véleményünk szerint további kutatást vagy vizsgálatot igényelnek.

Nagyon érdekes és nyitott kérdés a forgatókönyvek leírásának explicitsége. Itt érdemes különbséget tennünk a forgatókönyvek különböző típusai között. Sorskönyvek esetén izgalmas lehet az alapminták összegyűjtése, különös tekintettel az archetipikus jellegű példákra (pl. mesék, mítoszok) — néhány tanulmányunkban már elindultunk ebbe az irányba, amikor az alapvető női archetípusokat, és egyes bibliai nőalakokat vizsgáltunk. A szituációs forgatókönyvek vizsgálatát illetően Dobi Edit tanulmányára utalunk, a személyközi forgatókönyvek egy érdekes vonatkozását (a félreértést) illetően pedig Csűry Andrea tanulmányára. A tárgyi-instrumentális forgatókönyvek verbális, explicit leírása — ha ez egyáltalán lehetséges — nyitott kérdés, amely valószínűleg speciális, a programozási nyelvekkel rokon (parancsokat vagy „felszólításokat”, feltételes utasításokat, ciklusokat, eljárásokat stb. tartalmazó) leíró apparátust igényel.

---

<sup>20</sup> Sztereotip szituációkban ez kb. megfelel a cselekvést meghatározó attitűdök affektív vonatkozásainak.

<sup>21</sup> Ilyen értelemben az érzés a gondolkozással együtt racionális, értékelő funkciót valósít meg szemben az alapvetően irracionális érzékeléssel és intuícióval (vö. Jung 1994).

**Irodalomjegyzék:**

- Andor József (1998): A komplex lexikálisjegy-analízis és a mormota esete. In: Pléh Cs.—Györi M. (szerk.): *A kognitív szemlélet és a nyelv kutatása*. Budapest: Pólya Kiadó. 83–100.
- Atkinson, R.L. et. al. (1997): *Pszichológia*. Budapest: Osiris Kiadó.
- Beaugrande, Robert de—Dressler, Wolfgang (2000): *Bevezetés a szövegnyelvészetbe*. Budapest: Corvina Kiadó.
- Berne, Eric (1984): *Emberi játszmák*. Budapest: Gondolat Kiadó.
- Berne, Eric (1997): *Sorskönyv*. Budapest: Háttér Kiadó. **(Lélek kontroll)**
- Jung, C. G. (1994): *A lélektani típusok általános leírása*. Budapest: Európa Kiadó. (Mérleg)
- Kövecses Zoltán (1998): A metafora a kognitív nyelvészetben. In: Pléh Cs.—Györi M. (szerk.): *A kognitív szemlélet és a nyelv kutatása*. Budapest: Pólya Kiadó. 50–82.
- László János (1998): *Szerep, forgatókönyv, narratívum. Szociálpszichológiai tanulmányok*. Budapest: Scientia Humana.
- Petőfi S. János (2004a): *A szöveg, mint komplex jel. Bevezetés a szemiotikai-textológiai szöveg szemléletbe*. Budapest: Akadémiai Kiadó.
- Petőfi S. János (2004b): A szövegösszefüggést biztosító relációk elemzésének aspektusai. In: Petőfi S. János—Szikszainé Nagy Irma (szerk.): *A szövegorganizáció elemzésének aspektusai. Fogalmi sémák*. Officina Textologica 10. 11–22.
- Pléh Csaba (1998): *Bevezetés a megismeréstudományba*. Budapest: TypoTex Elektronikus Kiadó. (Test és lélek)  
<http://nyitottegyetem.phil-inst.hu/cog/tart.htm>
- Popper, Karl R. (1998): *Test és elme. Az interakció védelmében*. Budapest: Typotex Kiadó. (Test és lélek)
- Shank, Roger C. (2004): *Dinamikus emlékezet. A forgatókönyv-elmélet újraértelmezése*. Budapest: Vince Kiadó.
- Szikszainé Nagy Irma (1999): *Leíró magyar szövegtan*. Budapest: Osiris Kiadó.

**Melléklet**

Ezra Pound: *In a Station of the Metro*

Ezra Pound: *Egy metróállomáson*

The apparition of these faces in the crowd;  
Petals on a wet, black bough.

Arcok jelenése a tömegben;  
Szirmok egy nedves, fekete ágon.

(1913)

(Zanin Csaba fordítása)<sup>22</sup>

**1. ábra: Salvador Dali: *Apparition of the Face of Aphrodite***

---

<sup>22</sup> <http://www.terebess.hu/haiku/pound.html>, 2008-05-02

**2. ábra: David Barnes: *Metro, Paris, France***

**3. ábra: Richard Nebesky: *Moving Train in Metro***

**4. ábra: *Metro Station***

**5. ábra: ... *happy faces in the crowd***

**6. ábra: Balesetre vonatkozó találatok (részlet)**

## 2.

### A forgatókönyv-elemzés mint lehetséges támpont a szövegek tipológiájához

DOBI EDIT

A szövegek jelentés-összefüggésében résztvevő autoszemantikus elemek bizonyosfajta szerveződését a szövegtani szakirodalom általában átfogóan a fogalmi séma megnevezéssel illeti. A fogalmi séma köztudottan egyaránt magában foglalja a statikus és a dinamikus jelentésű összetevőket is, ezeket tudáskeretként, illetve forgatókönyvként észleljük a szövegben.

Az alábbiakban azt a problémakört járom körül, hogy a forgatókönyv bizonyos sajátosságai összefüggnek-e a szövegtípusokkal, azaz a szövegek valamilyen szövegtípusra jellemző sajátosságaival; merészebben fogalmazva: **létezhetnek-e olyan forgatókönyvek, amelyekről az adott forgatókönyveket tartalmazó szövegek típusára, műfajára következtetni lehet.** A kérdést másik irányból is megfogalmazhatjuk: **megállapíthatók-e olyan szövegtípusok, illetve műfajok, amelyek szemantikai összefüggésének létrehozásához rájuk tipikusan jellemző forgatókönyvek járulnak hozzá.** A kérdés kétfajta felvetése voltaképpen ugyanazt a feltételezett összefüggést törekszik feltárni, az első a szövegek tipológiájából, a második pedig a forgatókönyvek tipológiájából indul ki.

A szövegek különböző szempontú csoportosító, tipologizáló törekvésű megközelítései, ezek eredményei ismertek. Ahhoz, hogy a szövegek tipologizálásáról beszélve egyértelmű legyen, milyen szemléleti alapon körvonalazott tipológiára gondolunk, amikor ezt a forgatókönyv szerveződési típusaival próbáljuk kapcsolatba hozni, érdemes nagy vonalakban áttekinteni, milyen megközelítések közül választhatunk. Ebben Kocsány Piroska egyik tanulmányára támaszkodom, aki alapvetően három szemléletet különböztet meg. (Kocsány 2006: 17–26).

1) De Beaugrande és Dressler a szövegtípust az intertextualitás megnyilvánulásának tartja: a szövegtípus tehát történeti fogalom, olyan minta, amelyet tanulási folyamat során raktározunk el, és aktuális beszédhelyzetben előhívunk (Kocsány 2006: 17–18).

2) Egy másik megközelítés a szövegtípusok definiálásában funkcionális-kognitív szempontot követ, és két irányba mutat: a) Az egyik irányzat a szövegek strukturális-mentális sajátosságait alapul véve a szövegtípusokat a szöveggé szerveződés kognitív mintái alapján körvonalazza. b) A másik a szöve-



gekben megjelenő kommunikációs funkciót helyezi előtérbe (Kocsány 2006: 18–20).

3) S végül egy harmadik megközelítés a szövegtípusra mint egyfajta absztrakcióra tekint, amelyet empirikusan megtapasztalható adatokból vonatkoztatunk el, ahol az adatok nem pusztán úgy értendők, mint a verbális megjelenési forma jegyei, hanem mint beszédhelyzetekre, kommunikációs funkciókra jellemző sajátosságok is (Kocsány 2006: 20–22).

Mivel a foratókönyv lényegét tekintve elemeknek olyan szemantikai alapú szerveződése, amelynek háttérében egyfajta közös pragmatikai tudás áll, ezt a három — voltaképpen négy — megközelítést értékelve, a foratókönyv-kutatással legfőképpen a 2a) és a 3) pontban foglalt szemlélet látszik összeegyeztethetőnek.

Ahhoz, hogy a szövegtípusok és a foratókönyvek esetleges összefüggéseit feltárhassuk, a foratókönyvek valamiféle tipologizálása is elengedhetetlen.

A foratókönyvek tipológiájának eddig terjedelmes szakirodalmáról nincs tudomásom. A foratókönyvek egyfajta csoportosítása olvasható Tolcsvai Nagy Gábor szövegtanában: a fogalmi sémának (ezen belül nyilvánvalóan a foratókönyvnek) a szöveg mezoszintjén való megjelenését aszerint jellemzi, hogy a fogalmi séma a szövegben megneveződik-e, illetve, ha igen, miképpen. Ez a szempont három különböző típus elhatárolását teszi lehetővé: „1. a fogalmi séma egyszerű említést kap (egy szóval vagy kifejezéssel), s ez valamilyen bennfoglalással érvényesül a szövegrételembe; 2. a fogalmi séma egyes részei vagy egésze megnevezés nélkül kifejtődnek a szövegrészletben; 3. a fogalmi séma egyes részei vagy egésze a séma megnevezésével együtt kifejtődnek a szövegrészletben” (Tolcsvai Nagy 2001: 272). A szerző által definiált típusokat szövegekkel itt nem illusztrálom, a meghatározások egyértelműek: az általa követett tipológiai szempont a kifejtettség vizsgálatán alapul.

A csoportosítás itt ismertetett szempontján kívül a tipologizálás másik lehetséges kiindulópontját a Tolcsvai Nagy Gábor által idézett Nothdurft-féle foratókönyv-definíció kínálja: **„a foratókönyveket kulturálisan felismert cselekvésszituációk alakíthatják ki, amelyekben a cselekvők különböző, egymáshoz illő szerepet játszanak, s amelyekben a résztvevők kölcsönösen megértik a történést. A foratókönyv sztenderdizált eseménysor vagy sztenderdizált szituáció”** (Tolcsvai Nagy 2001: 75, Nothdurft 1986: 93–4).

A megfogalmazásból tehát többek között az is kiderül, hogy a foratókönyv olyan események halmaza, amelyek 1) vagy időben meghatározott rendben követik egymást, azaz kötött a sorrendjük; 2) vagy pedig — nyilván valamilyen más (nem sorrendiségen alapuló) stratégia szerint — kevésbé meghatározott rendben rendeződnek szituációvá.

A továbbiakban a fentebb említett összefüggés feltárásához a forgatókönyvek tipologizálásában **alapvető szempontként** az idézett forgatókönyv-meghatározás e két — egymáshoz nyilvánvalóan nagyon közel álló — mozzanatát veszem alapul.

## I) A forgatókönyv-elemek elrendezése

A forgatókönyvek tipologizálásakor — a fentebb elmondottak szerint — célszerűnek látszik figyelembe venni, hogy a forgatókönyvben megjelenő események lineáris rendje játszik-e szerepet a szöveg jelentés-összefüggésének megteremtésében, vagy sem. Itt kell rögzítenem, hogy az egyszerűség és az egyértelműség kedvéért az elemzés csak a verbalizált/verbalizálható összetevőkre van tekintettel, azaz csak azokat az eseményeket, mozzanatokot veszi figyelembe, amelyek „kimondva vagy kimondatlanul” az adott szöveg alapján feltételezett forgatókönyvhöz hozzátartoznak/hozzátartozhatnak. (Ennek azért van jelentősége, mert az ugyan verbálisan ki nem fejtett, de az egyes elemzők háttértudása alapján az adott forgatókönyvhöz tartozónak gondolható események, mozzanatok halmaza az egyéni szocializáció, tapasztalás stb. következtében akár jelentősen különbözhet.)

Ez alapján első közelítésben két fő típust lehet definiálni:

1. **Azt a forgatókönyvtípust, amely meghatározott események meghatározott sorrendjéből jön létre.**
2. **Azt a forgatókönyvtípust, amely meghatározott események nem meghatározott lineáris rendjéből jön létre, hanem a meghatározott események valamilyen — nem sorrendiségen alapuló — rendszeréből.**

Ha ezt a két típust — miközben rájuk mint lehetséges szövegműfajokra jellemző sajátságokra tekintünk — tovább differenciáljuk, akkor első megközelítésben az első típusnak az alábbi megvalósulásai sejthetők:

- 1a) **Léteznek olyan szövegek, amelyek „dinamikus” szemantikai összefüggését egyetlen — a cselekményeket rögzített sorrendben tartalmazó — forgatókönyv szervezi, ugyanis az események rendje (bizonyos cél elérése, vagy bizonyos feladat teljesítése érdekében) nem változtatható meg.** Ezekben a szövegekben — az elvégzett szövegelemzések alapján — nagy gyakorisággal egyetlen izotópiásik dominál. Ebbe a típusba tartoznak például egyértelműen az ételreceptek, a használati utasítások. Íme erre a típusra néhány példa (a szövegeket követő táblázatok a forgatókönyvek összetevőit mutatják előfordulásuk sorrendjében):

### **Fokhagymamártás**

Hozzávalók: 2 evőkanál olaj vagy 3 dkg zsír, 2 evőkanál liszt, 3-4 gerezd fokhagyma, 1 dl tejjől, só.

A megtisztított fokhagymát a kés pengéjével szétnyomjuk és a zsemleszínű rántásba tesszük. Vízrel felengedjük, megsózzuk és jól felfőzzük, mint a többi mártást. Tálalás előtt hozzákeverjük a tejjölt.

(Horváth Ilona: Szakácskönyv. Budapest: Kossuth Könyvkiadó. 1984: 258.)

<b>Fokhagymamártás</b>
<i>a fokhagymát szétnyomjuk a rántásba tesszük vízzel felengedjük megsózzuk felfőzzük hozzákeverjük a tejjölt</i>

### **Puha mézeskalács**

Hozzávalók: 50 dkg méz, 2 egész tojás és 2 tojássárgája, 6 dkg cukor, 50 dkg liszt, 1 kávéskanál szódabikarbóna, 1 késhegynyi őrölt fahéj, reszelt citromhéj.

A mézet meglangyosítjuk, a tojásokkal, a fűszerekkel habzásig kavarjuk. A lisztet apránként belekeverjük. A liszt fele lehet rozsliszt vagy kenyérliszt. Jól kidolgozzuk. Zsírozott és lisztezett tepsibe öntjük, tetejét meghintjük vékonyra vágott mandulával, és egyenletes, de nem nagy tűznél 30 percig sütjük. Ha kihűlt, szeletekre vágjuk. (Horváth Ilona: Szakácskönyv. Budapest: Kossuth Könyvkiadó. 1984: 386.)

<b>Puha mézeskalács</b>
<i>a mézet meglangyosítjuk a fűszerekkel kavarjuk a lisztet belekeverjük kidolgozzuk tepsibe öntjük meghintjük mandulával sütjük kihűlt szeletekre vágjuk</i>

**Hűtőszekrény, kezelési tájékoztató /ERT 1643 (TTI 160 C)/**

### **Hibaelhárítás**

#### **Izócsere**

Ha a belső világítás izzója kiégett, a cseréjét ön is elvégezheti az alábbiak szerint:

Feszültségmentesítse a készüléket.

A búrát rögzítő lemezcsavart csavarja ki, majd a búrát a nyíl irányában vegye le, így az izzó kicserélhető. (Izzó típusa: Mignon 322, 230 V, 15 W, E 14 menet.)

Izzócsere után a búrát helyezze vissza, a lemezcsavart csavarja be, és helyezze feszültség alá a készüléket.

A világítás hiánya nem befolyásolja a készülék működését.

<i>Izzócsere</i>
<i>feszültségmentesítse a készüléket a lemezcsavart csavarja ki a búrát vegye le az izzó kicserélhető a búrát helyezze vissza a lemezcsavart csavarja be helyezze feszültség alá a készüléket</i>

A fenti példák igazolják, hogy az ételrecept és a használati utasítás forgatókönyvei is egyetlen jelentésmező — izotópiásik — mentén haladva a műveletek egyértelmű rendjét adják. Annak a szociokulturális közegnek (jelen esetben a háziasszonyok csoportjának, illetve az otthoni szerelési munkákat végző — talán leginkább — férfiak csoportjának) a tagjai, akik ezeknek a szövegeknek a befogadói, pontosan értik a leírt helyzeteket. A kövérrel kiemelt igék (igés kifejezések, igékből képzett szóalakok) akár a cselekvések pontos leírásához szükséges nominális bővítmények nélkül is érthetővé teszik a szövegbeli situációt a szakavatott befogadó számára.

A Nothdurft-féle forgatókönyv-definícióhoz visszatérve:

**1b) Léteznek továbbá olyan szövegek, amelyek szemantikai szerveződésében több forgatókönyv is részt vesz, amelyek közül egy a cselekményeket rögzített sorrendben tartalmazó forgatókönyv (de lehetséges, hogy több is).** Aszerint, hogy a cselekményeket rögzített sorrendben tartalmazó forgatókönyv (esetleg forgatókönyvek) a szöveget szervező összes forgatókönyv rendszerében hol foglal helyet, és milyen szerepet játszik, szintén több stratégiáról beszélhetünk:

**1b.1) A cselekményeket rögzített sorrendben tartalmazó forgatókönyv az ún. keretforgatókönyv, amelybe egy vagy több nem rögzített belső struktúrájú forgatókönyv illeszkedik.**

Intuitíve olyan szövegműfajokat sorolhatunk ebbe a csoportba, mint például a mese (a viszonylag állandó kezdéssel és zárással), vagy mondjuk az istentiszteletek, misék forgatókönyvei, ahol gyakran

egyetlen változó forgatókönyv a több rögzített belső szerkezetű és rögzített sorrendű forgatókönyv között az aktuális példázat. De keretforgatókönyve van egy kétszereplős találkozásnak is, ahol az üdvözlés és az elköszönés forgatókönyve közé zárt szituáció szerveződésében, terjedelmében is tetszőleges. Elég jól illusztrálják ezt a típust a híradások szövegei is. Az említett műfajokban a keret kötöttsége némi korlátot szab a spontaneitásnak, a „betét” dinamikus szerveződésének viszont aligha fogalmazhatók meg szabályai.

Alább a Sláger Rádió kora reggeli hírei után rögzített sporthírek keretét adó rövid bevezetést és zárást olvashatjuk. A két rövid szöveg közötti tartalom nyilvánvalóan az aktuális történések szerint változik. (Mivel hallott szöveg lejegyzéséről van szó, a szöveg tagolása és központosítása intuitív alapon történt. Ez azonban a forgatókönyv mibenlétét nem befolyásolja.)

*„Köszöntöm a Sláger Rádió hallgatóit. A Sláger Rádió Sporthíreit Ambrus Tamástól hallják.”*

[...]

*„Köszönöm figyelmüket. További kellemes rádiózást kívánok.”*

(Sláger Rádió. 2007. március 9.)

A bevezetés és a záró mondatok az alábbi dinamikus jelentéselemeket tartalmaznak.

<b>bevezetés</b>	<b>zárás</b>
<i>köszöntöm a SR hallgatóit a SR sporthíreit hallják</i>	<i>köszönöm figyelmüket rádiózást kívánok</i>

A rádióműsorból lejegyzett szöveg cselekvései pontosan azonosíthatóvá teszik a hallgatók számára a szituációt, valamint a szituáció szereplőit: a sporthírek következnek, amelyeket a bemondó Ambrus Tamás mesél el a rádió hallgatóinak. Mind a bevezető, mind pedig a záró cselekvéspár sorrendje kötve van. Nyilvánvalóan megzavarná a szituáció megértését, ha a bemondó fölcserélné az egyes cselekvéseket: mondjuk előbb köszönné meg a hallgatók figyelmét, és csak ezután üdvözlőlné őket.

**1b.2) Talán a leggyakoribb típusban egy a cselekményeket rögzített sorrendben tartalmazó forgatókönyv illeszkedik olyan forgatókönyv-rendszerbe, ahol a rögzített sorrendű forgatókönyv a teljes cselekménynek/eseményornak pusztán egyetlen mozaikja.**

Az intuíciónk az lehet, hogy ebbe a csoportba olyan (elsősorban hosszabb) szövegek tartoznak, amelyek terjedelmesebb eseménysorában egy-egy kötött sorrendű forgatókönyv előfordulhat. Ezeknek a szövegeknek a spontán szerveződése miatt azonban egyáltalán nem garantált sem az, hogy a forgatókönyvek rendszerében előfordul-e kötött sorrendű forgatókönyv, sem az, hogy hány ilyen fordul elő.

Az alábbi — egy fényképezés szituációját leíró — novellarészlet jó példa erre. A néhány oldalas novella négy — egymást követő generációhoz tartozó — nőt fest le: a lányt, az anyát, a nagyanyát és a dédanyát, nyilvánvalóan a szerző spontán emlékezése alapján. Ebbe a kontextusba illeszkedik a következő részlet:

„— Jaj, Peggy, csináljunk egy képet a négygenerációnyi nőről — javasolta apám —, és a „Négy Maria” mellé teheted majd.

Így hát kimasíroztunk, és felsorakoztunk a kert előtt, egyik oldalunkon a lila levelű szilvafával. Amíg mi a napba hunyorogtunk, férjem a fényképezőgép fókuszával bajlódott.” (Peggy Vincent: A négy Mária. In: Egy csésze vigasz. Szerk.: Colleen Sell. Pécs: Alexandra. 2002: 166)

Íme a fényképezés forgatókönyvének elemei (az első sorban — a szituáció címeként — az eseményt előkészítő felhívás áll).

<i>csináljunk egy képet</i>
<i>kimasíroztunk felsorakoztunk a napba hunyorogtunk (a fényképezőgép fókuszával bajlódott)</i>

Az idézett részletben — talán a fókuszálás műveletén kívül — a cselekvések sorrendje elég jellegzetes.

Ugyanez jellemző az alábbi részletre is, amely szintén a fentebb idézett kötet egyik novellájából származik, amelynek írója a karácsonyi ajándékozásokra emlékezik. A szöveg utolsó szakaszát idézem:

„És örömök öröme! December 6-án megérkezik a doboz. Amikor a kihordó átadja nekem, azonnal tudom, hogy a karácsonyi csomag az. Az ismerős kézírás és a dexteri postahivatal bélyegzője semmi újat nem mond nekem, amit ne tudnék amúgy is. Mikor bevonszolóm a nehéz pakkot a házba, felhasítom a ragasztószalagot, felemelem a tetejét, és az almák meghitt illata betölti a levegőt, könnyek futnak végig az arcomon. Családom szeretetének melege körülölel. Apám talált rá módot, hogy még egyszer hazavigyen

*karácsonyra.*” (Gail Balden: A karácsonyi csomag. In: *Egy csésze vigasz.* Szerk.: Colleen Sell. Pécs: Alexandra. 2002: 203)

Ebben az esetben a csomagkapás, a csomag kibontása a cselekvések sorrendjét tekintve meghatározott szituáció, amely az idézett részletben egy másik — a csomag kapójának érzelmeit bemutató — forgatókönyv elemeivel keveredik. (Egyébiránt itt is érdekes megfigyelni a fentebb már említett párhuzamot a forgatókönyvek és az izotópiások száma között. A *doboz*, a *kihordó*, a *pakk*, a *ragasztószalag*, a *doboztető* által körvonalazott jelentésmező mellett a *könny*, a *szeretet melege*, a *karácsony* egy másik izotópiát villant föl.)

<i><b>megérkezik a doboz</b></i>	<i><b>És öröme öröme!</b></i>
<i>a kihordó átadja bevonszolom a pakkot a házba felhasítom a ragasztószalagot felemelem a tetejét</i>	<i>tudom, hogy a karácsonyi csomag a bélyegző semmi újat nem mond az almák illata betölti a levegőt könnyek futnak végig családom szeretetének melege körülölel apám talál rá módot hazavigyen karácsonyra</i>

A csomag megkapásakor a fenti táblázat első oszlopában felsorolt események történnek a fenti rendben. Bármelyik két cselekvés fölcserélése logikai hibához vezetne.

**2) A második típus a tárgyalt forgatókönyv által jellemezhető szövegtípus vagy –műfaj kiválasztásában kevesebb támpontot ad. Olyan szövegekre gondolhatunk itt, amelyekben leírt szituáció a befogadó számára — az előzetes (az adott helyzetre vonatkozó) tudása alapján — elfogadható, érthető, beleillik a tágabb szituatív környezetbe anélkül, hogy a szituációt alkotó cselekvéseknek, eseményeknek előre elvárható sorrendjük lenne.**

Itt tehát arról van szó, hogy például egy születésnap ünnepség szituációjába beleillenek a következő cselekvések, események: megérkezés, üdvözlés, beszélgetés (kérdések és válaszok), asztalhoz ülés, vacsorázás, játék, tánc, mulatozás és így tovább. Ezeknek a cselekvéseknek/eseményeknek a sorrendje sokkal kevésbé számítható ki előre, mint mondjuk a mártáskészítés műveleteié. Ebbe a típusba tehát jellemzően olyan narratív vagy dialogikus szövegek tartoznak, amelyekben kifejeződő szituáció a háttértudásunk része, de ez a tudás a cselekmények, illetve események számtalan sorrendjét, variációját elfogadhatónak tartja, és a forgatókönyv-összetevők teljes vagy nagy mértékű kifejtettségét sem követeli meg. Ehhez a típushoz ugyanakkor nemigen rendelhetők műfaji kötöttségek: ide sorolhatók hétköznapi szituációk szövegei, novellák, elbeszélő műfajok egyaránt.

Az alábbi novellarészlet, amelyben Sütő András a hétköznapiok miliójából ad ízelítőt, jól példázza ezt:

„*Este, ha nem hallgatunk éppen, füstölünk és beszélgetünk. Az égvilágon mindenről szó esik, de semminek sem jutunk a végére. Bekopog azonban B. barátom, és mindjárt más irányt vesz a szó. Összeölelkezünk, megcsókoljuk egymást, és a változatosság kedvéért a börtönbéli életről kezdiünk beszélgetni. Barátom ugyanis fegyházban töltött néhány hónapot.” (Sütő András: Hétköznapiok a keresztfán. In: Sütő András: Anyám könnyű álmot ígér. Naplójegyzetek. Budapest: Szépirodalmi Könyvkiadó. 1986<sup>3</sup>: 130.)*

Az idézett részletben nem is csak egy, hanem két forgatókönyv is érvényesül. Mindkettőhöz: az esti beszélgetésnek és a barát megérkezésének a forgatókönyvéhez is olyan események, cselekvések tartoznak, amelyek sorrendje majdnem teljesen szabad, valamint az sincs meghatározva, hogy mely eseményeknek kell feltétlenül megtörténniük, s melyek maradhatnak el, vagy csak rejtve. Az alábbi táblázat e két forgatókönyv elemeit mutatja:

<b>beszélgetés</b>	<b>a barát érkezése</b>
<i>nem hallgatunk füstölünk beszélgetünk mindenről szó esik semminek sem jutunk a végére *** más irányt vesz a szó kezdiünk beszélgetni</i>	<i>bekopog B. barátom összeölelkezünk megcsókoljuk egymást</i>

Ez a részlet azt az érdekes jelenséget is felvillantja, hogy miképpen fonódhatnak/fonódhatnak egymásba az egyes forgatókönyvek, melyik elem és hogyan teremti meg közöttük a kapcsolatot.

## II) Kitekintés

### 1. A forgatókönyvek összefonódásáról

A forgatókönyvek csoportosítására tett kísérlet során — a könnyebbség kedvéért — elsősorban olyan szövegek vizsgálatára került sor, amelyekben a tipológia szempontjából lényeges forgatókönyv vagy forgatókönyvek viszonylag „tisztán”, azaz problémamentesen megállapíthatók, elkülöníthetők, elemezhetők. A megvizsgált példák között egy-egy olyan is akad, amelyben a tipológia



szempontjából lényeges vagy éppen kevésbé mérvadó forgatókönyv vagy forgatókönyvek izgalmas kérdések megfogalmazására adnak lehetőséget.

Érdekes vizsgálat tárgya lehetne például, hogy az egymásba fonódó forgatókönyvek érintkezési pontjait mi vagy mik határozzák meg: a szövegben futó (kifejtett vagy kifejtetlen) izotópiasíkok elmeinek valamiféle összjátéka; vagy az ok inkább pragmatikai, és mint ilyen inkább a közös háttértudásban, tudati tartalomban keresendő?

## 2. A forgatókönyv-elemek kifejtettségről

A forgatókönyv-elemzésben lehetséges kiindulópontnak tekinthető a Tolcsvai Nagy szövegtanában olvasható tudáskeret-tipológia alapja is, mely szerint ahogyan a szöveg-összefüggést megteremtő tudáskeretelemek ki lehetnek fejtve verbálisan, úgy maradhatnak kifejtetlenek is. A forgatókönyvekre vonatkoztatva ezt a szempontot:

– léteznek olyan forgatókönyvek, amelyek minden elemének explicitnek kell lennie ahhoz, hogy a forgatókönyv az adott szövegben funkcióját betölthesse;

– ugyanakkor nyilvánvalóan léteznek olyan forgatókönyvek is, amelyekhez tartozó bizonyos elemek (események, cselekmények) csak a közös háttértudásra támaszkodva érthetők bele a cselekvéssorba vagy a szituációba, a forgatókönyv szerveződése ezek verbalizálása nélkül is egyértelművé teszi a szövegszituációt.

Ezt a szempontot (az explicittség szempontját) érdemes lehet összehangolni a fentebb kiindulópontnak tekintett sorrendiség-szemponttal.

Első megközelítésben sejthető, hogy a **maradéktalanul kifejtett forgatókönyvek** elsősorban azokhoz a szövegműfajokhoz rendelhetők, amelyekről fentebb **az 1a) pontban** esett szó. Ide olyan szövegek tartoznak ugyanis, amelyek jelentés-összefüggésének megteremtésében a forgatókönyvelemek sorrendjének nagy szerep jut. Ezek sorrendjén kívül pedig — a szituáció egyértelműsége miatt — az is fontos, hogy a cselekvéssor minden eleme ki legyen fejtve. (Hiszem sem egy étel nemigen készíthető el, sem egy technikai művelet nemigen kivitelezhető maradéktalanul, ha a szituáció nem egyértelmű.) Ezekben a szövegekben tehát **kevésbé van helye a spontaneitásnak**, pontosan megszervezett műveletsor alkotja a szövegjelentés vázát.

A **másik pólushoz** — a forgatókönyv explicittsége szempontjából — valószínűleg azok a szövegműfajok tartoznak, amelyek szövegei egyszerűek, emiatt **spontán szerveződésűek**: pl. társalgás az utcán, telefonálás; szépirodalmi szövegekben a szereplők által ismert kontextusba ágyazott dialógusok stb. Az ebbe a csoportba tartozó szövegekre ennél fogva az jellemző, hogy sem az nincs pontosan meghatározva, hogy milyen cselekvések, események tartoznak szükségszerűen a szöveg szemantikai összefüggését szervező forgatókönyvhöz vagy forgatókönyvekhez; sem az nincs pontosan meghatározva, hogy milyen a

forgatókönyvbe tartozónak gondolt cselekményeknek vagy eseményeknek a sorrendje.

Lássuk például az alábbi elképzelt rövid dialógust:

— *Eljössz?*

— *Ha apa elenged.*

Nem túl nehéz feladat azonosítani a szituációt és a szereplőket: valószínűleg olyan rendezvényről lehet szó, amelyre a gyermekeknek szülői engedéllyel szokás elmenniük. A párbeszéd háttérében lévő közös tudás az elkérezkedés forgatókönyve, amely tartalmazza a meghívásnak, az elkérezkedésnek, a szülő válaszána, esetleg a készülődésnek a cselekvéseit. A felsorolt mozzanatok közül itt egyedül az *elenged* elem utal a forgatókönyv elkérezkedés-mozzanatára.

Vagy vegyük szemügyre az alábbi elképzelt rövid dialógust:

— *Megvetted végül?*

— *Á, nem, szűk volt.*

Ez a szöveg — a fentihez hasonlóan — félreérthetetlenül azonosítja a szituációt: egy korábbi, feltehetőleg közösen véghezvitt sikertelen ruhavásárlás élménye áll a dialógus háttérében. A dialógusban egyetlen kifejtett elem, a *megvetted* jelzi azt a forgatókönyvet, amelynek közös ismerete teszi érthetővé/értelmezhetővé a szöveget.

### **3. Kísérlet a kifejtettség-szempontú és az elrendezés-szempontú tipológiai összehangolására**

A Tolcsvai Nagy Gábortól idézett explicitég szempontú csoportosítás szerint a fenti — a spontaneitást mellőző — szövegek a 3. típusba tartoznak, amelybe sorolható szövegekben „a fogalmi séma egyes részei vagy egésze a séma megnevezésével együtt kifejtődnek a szövegrészletben”.

A spontán szerveződésűnek nevezett szövegek ugyanakkor az 1. típusba tartoznak, ahol „a fogalmi séma egyszerű említést kap (egy szóval vagy kifejezéssel), s ez valamilyen bennfoglalással érvényesül a szövegértelmeben”. (Tolcsvai Nagy 2001: 272)

Ahogy a fentebb ismertett „kezdetleges” elrendezés-szempontú forgatókönyv-tipológiai megközelítés árnyaltabb eredményeket hozhat, ha több különböző műfajba tartozó szöveget vizsgálunk meg a vázolt elemzési szempontokat követve, úgy a vizsgálat kiterjesztése újabb támpontokat adhat egy komplexebb tipológiai törekvés megalapozásához, akár az itt felvetett kifejtettség-, illetve elrendezés-szempontú tipológia részletekbe menő összehangolásához is.

**Irodalomjegyzék:**

Kocsány Piroska 2006. A szövegtipológia eredményei és/vagy eredménytelenségei. In: Tolcsvai Nagy Gábor (szerk.): *Szöveg és típus. Szövegtipológiai tanulmányok*. Bp.: Tinta Könyvkiadó.

Tolcsvai Nagy Gábor 2001. *A magyar nyelv szövegtana*. Bp.: Nemzeti Tankönyvkiadó.

### 3.

## Kapcsolóelemek a dialógus szövege és forgatókönyve között

CSÚRY ISTVÁN

### 0. Bevezetés

Fogadjuk el, hogy az interakcióként felfogott dialógusok szerkezete és lefolyása valamely ‘forgatókönyv’-nek nevezhető algoritmust követ. Miután tudjuk, hogy a különféle szövegszerkezeti viszonyokat jelölő/jelző nyelvi elemek (szövegszervezők, kapcsolóelemek) nemcsak szemantikai síkon kötik össze a szövegegységeket, hanem az interakció (a kognitív értelemben vett kontextus) valamennyi releváns tényezőjét bekapcsolhatják az interpretáció folyamatába (ezzel téve teljessé a szöveg koherenciaviszonyait), várható, hogy bizonyos kapcsolóelemek jelenléte pontosan ezzel a ‘forgatókönyv’-vel<sup>1</sup> függ össze. A jelen tanulmány célja nagyjából ezzel kapcsolatos kérdések fölvetése, részben pedig bizonyos kiinduló megállapítások rögzítése.

1. Először is tisztázandó, hogy a forgatókönyv meglétére utaló nyelvi elemek leírása hogyan viszonyul a forgatókönyv, a szövegszerkezet, a szövegjelentés, illetve a nyelvi rendszer leírásához.
2. Másodsor azt tartjuk megvizsgálandónak, hogy mennyire hatékony eszköz a forgatókönyv fogalma a szöveg makrostruktúrájának leírásában.

Munkánk első felében hipotéziseket fogalmazunk meg, a másodikban pedig a rendelkezésünkre álló korpuszvizsgálati adatokból kísérünk meg következtetéseket levonni.

### 1. A kapcsolóelemek fajtái a forgatókönyv szempontjából és a forgatókönyvtípusok szerinti megoszlása

Feltevésünk szerint a forgatókönyvre utaló szövegösszetevőknek két fajtáját célszerű megkülönböztetni: (a) azokat az **explicit szövegszervezőket**, melyek a forgatókönyv artikulációs pontjain tűnnek föl, és pontosan ezen artikuláció

---

<sup>1</sup> A forgatókönyv fogalmának meghatározására a jelen kötet több helyütt is kitér, ezért eltekintünk az erre vonatkozó szakirodalmi citátumoktól, az itt használt idézőjelekkel viszont bizonyos terminológiai óvatosság szükségességére és lehetséges fenntartásokra kívánunk utalni. A továbbiakban azonban — olvasóbarát megoldásként — lemondunk az idézőjelek használatáról.

megteremtése a funkciójuk, illetve **(b)** a forgatókönyvre **indirekt módon utaló** kapcsolóelemeket.

### **1.1. Explicit szövegszervezők mint a forgatókönyv artikulációs pontjainak jelölői**

Kívánatos mindenekelőtt különbséget tennünk a „szertartás”-típusú forgatókönyvek (a jobbra formálisan rögzített szabályok szerint lezajló interakciók, mint az esküvő, a parlamenti interpelláció vagy a bírósági tárgyalás forgatókönyvei) és a **spontán párbeszéd** lezajlását meghatározó forgatókönyvek között. Az explicit szövegszervezők használata ugyanis a „szertartás”-típusú forgatókönyvek egészére jellemző, míg a spontán párbeszédnek csak bizonyos pontjaira. **A „szertartás”-típusú forgatókönyvekben használatuk szisztematikus, arányuk a tartalmas szöveghez képest jelentős.**

A következő nyelvi egységekkel (szövegösszetevőkkel) szükséges számot vetnünk:

#### *Helyzetmondatok és autoreferenciális, performatív, anaforikus vagy kataforikus kifejezések*

Ezeknek a forgatókönyv-artikulációs szövegszervező elemeknek két meghatározó tulajdonságát látjuk: egyrészt azt, hogy strukturáló szerepük saját, sokszor komplex **önálló jelentésükhöz** adódik hozzá, másrészt pedig azt, hogy **a párbeszéd fordulójának tartalmától** (részben) elkülönülnek, azoktól többé-kevésbé **függetlenek**. E típust (1)–(5) példázza:

- (1) – *Halló!*
- (2) – *Más valamit?*
- (3) – *Legyen máskor is szerencsénk!*
- (4) – *Válaszadásra megadom a szót XY államtitkár úrnak.*
- (5) – *Megkérdézem a képviselő asszonyt: elfogadja-e az államtitkár választát?*

(1)–(3) helyzetmondatok: interakciót nyitó megnyilatkozás telefonbeszélgetésekben, funkcionális dialógusegységek közötti átvezető megnyilatkozás piaci vagy bolti interakcióban, interakciót záró elköszönő formula. (4) performatív megnyilatkozásnak tekinthető, amennyiben a parlamenti dialógus szabályozott kontextusában elhangzásától függ, hogy valamely jelenlévő — mint potenciális beszédpartner — megkapja-e a szót. (5) bevezető szakasza kataforikus viszonyban áll második szakaszának egészével, ugyanakkor ez a bevezető szakasz

tekintendő az interakciót artikuláló nyelvi aktus lényegi elemének, ezért — a kérdés tényét leíró *megkérdézem* használata okán — autoreferenciálisnak nevezhetjük. Valamennyi példa jól mutatja, hogyan kapcsolódik össze a kérdéses szervezőelem-típus esetében a referenciális és a procedurális jelentés, a forgatókönyv-strukturáló és a tartalomkifejező szerep.

### *Lineáris tömbösödést jelölő/konstituáló funktorok (LTF)<sup>2</sup>*

Ezeknek a következő fajtáit fedezhetjük föl a tárgyalt szerepkörben:

- Lineáris integrációt jelölő kifejezések

(6) – *Most nem erről van szó.*

(6)-ban a *most* szó a lineárisan lezajló dialógus struktúrájának egy adott tömbjébe integrál bizonyos szövegösszetevőket, egyben — a megnyilatkozás egészének interpretációját meghatározva — kifejezetten utal arra, hogy az illető tömb valamely megvalósítandó forgatókönyv keretében releváns funkcionális egységnek tekintendő.

- Ismétlést, újrafogalmazást/-értékelést, konklúziót jelölő kifejezések

(7) – *Szóval ez az utolsó szavad?*

(7)-ben a *szóval* kifejezés arra utal, hogy a párbeszéd forgatókönyvében szükséges (vagy legalábbis lehetséges) egy konklúziószerepű egység, és az ebből a szempontból (újra)értékelt szövegelőzmény alapján az adott ponton ennek a megvalósítása várható.

- Szövegvilág-jelölő kifejezések és szövegvilág-alkotó predikátumok

(8) – *Ami engem illet, nem értek egyet.*

(9) – *Tegyük fel, hogy belemegyek a dologba.*

A (8) példát egy szövegvilág-jelölő kifejezés vezeti be, mely arra utal, hogy a bevezetett kijelentés érvényessége a beszélő sajátjának tekintett szövegvilágára korlátozódik; ugyanakkor azonban utal arra is, hogy a beszélő egy olyan forgatókönyv megvalósítására törekszik, melynek releváns eleme az interakció résztvevőinek elfogadó vagy elutasító nyilatkozata valamely kérdésben. (9) *tegyük fel*-je szövegvilág-alkotó predikátum a kohézió síkján, egyúttal a dialógus forgatókönyvében mint globális programon belül egy szubrutin kezdetét jelöli.

---

<sup>2</sup> A fogalom definícióját l. Csűry (2001: 18).

## 1.2. A forgatókönyvre indirekt módon utaló kapcsolóelemek

A szövegszervező elemek forgatókönyvre közvetetten utaló használata (leginkább) a spontán párbeszéd bizonyos pontjaira jellemző. Funkciójuk az előző típustól részben eltér: nemigen találunk közöttük nyitó- és záróelemeket; **a forgatókönyv megvalósításának továbbvitelét, illetve a forgatókönyvtől való eltérés szankcionálását/kiigazítását** teszik lehetővé. **Arányuk a tartalmas szöveghez képest csekély.** LTF és konnektor fordulhat elő ebben a szerepben. A későbbiekben a kapcsolóelemeknek ezzel a második fajtájával foglalkozunk, ugyanis — feltevésünk szerint — ezeknek, illetve a spontán dialógusnak a tanulmányozásától várhatjuk elsősorban a bevezetőben fölített kérdésekre a választ.

## 2. A kapcsolóelemek helye, funkciója és lehetséges „konjunktjai”

A forgatókönyvre utaló kapcsolóelemek fajtáinak meghatározása után meg kell néznünk, hogy mit és hol kapcsolhatnak össze ezek az elemek. A „Hol?” kérdésre a forgatókönyv kulcspontjainak megkeresése adja a választ. Feltételezhető, hogy alapvetően három szakasz megkülönböztetése lehetséges.

A **nyitás** szakaszában két funkció kívánhatja meg külön nyelvi kifejezés használatát: a forgatókönyv lefutásának elindítása, illetve az interakció kereteinek kijelölése.

Az interakció lefutásában több-kevesebb **fordulópont** adódhat; ezek a fordulópontok a második fő szakaszt artikulálják. A kapcsolóelemek itt vagy a beszélőváltással vagy pedig valamiféle funkcionális vagy tematikus váltással járnak együtt.

A harmadik fő szakaszban: a **zárás** szakaszában a kapcsolóelemek használata a kommunikáció eredményének rögzítését, illetve a forgatókönyv lefutásának befejezését szolgálhatja.

Ami a „Mit?” kérdését illeti: kapcsolóelem jelölheti akár **tartalmak**, akár **szövegösszetevők** (mint megnyilatkozások), akár pedig **kontextuális elemek** viszonyát. Az utóbbiak esetében lehetséges kapcsolatok (relációk) a következők lehetnek:

- valamely tartalom és a beszélő saját megnyilatkozása,
- tartalom és a beszélőtárs megnyilatkozása,
- tartalom és a beszélő(társ) attitűdje/viselkedése,
- tartalom és a kommunikációs folyamat részei, egésze, lefolyása,
- tartalom és a beszédhelyzet nem nyelvi/kommunikációs elemei.

A kapcsolóelemek és a forgatókönyv viszonylatában ésszerűen a fenti lista első négy pontjában megadott relációkat látszik szükségesnek elemezni.

### 3. A (spontán) dialógus szerkezete és kapcsolóelemei

Ha a dialógus szövegnyelvészeti sajátosságait a lefolyását meghatározó forgatókönyvvel összefüggésben kívánjuk vizsgálni, szerkezetének különböző lehetséges elméleti megközelítései közül olyant kell előnyben részesítenünk, mely a szemantiko-pragmatikai szempontok mellett a szoros értelemben vett nyelvi-strukturális szempontokat is érvényesíti. A mi forgatókönyv-kérdéssel kapcsolatos felfogásunk a genfi Eddy Roulet és köre által kidolgozott diskurzus-moddellel találkozik<sup>3</sup>.

#### 3.1. A genfi hierarchikus modell

Az elmélet legfrissebb szintézise szerint (Roulet—Fillietaz—Grobet 2001) a dialógus hierarchikus szerkezete a következő összetevők meghatározásával írható le:

- nyelvi aktus (*acte*, az ábrákon: A),
- forduló (*intervention*, F), valamint
- fordulópár (*échange*, FP).

Minden fordulópár fordulókból (2, 3, 5, 7, ... fordulóból) áll, egy fordulónak minősülő összetevő pedig minimum egy fordulót vagy nyelvi aktust tartalmaz, melyet megelőzhet/követhet egy másik nyelvi aktus, forduló vagy fordulópár. Minden összetevő állhat vele azonos rangú mellérendelt összetevőkből. A fordulópárok összetevői egymással (egyoldalú) függőségi vagy kölcsönös függőségi viszonyban állhatnak, illetve lehetnek egymástól függetlenek is. Az összetevők között illokúciós és interaktív viszonyok vannak (mint például kérdés, kérés, illetve érv, ellenérv, újrafogalmazás).

---

<sup>3</sup> Ennek azonban bemutatása ehelyütt nem lehet célunk; csupán a modell hierarchikus dimenziójának bizonyos alapvető pontjait emeljük ki.



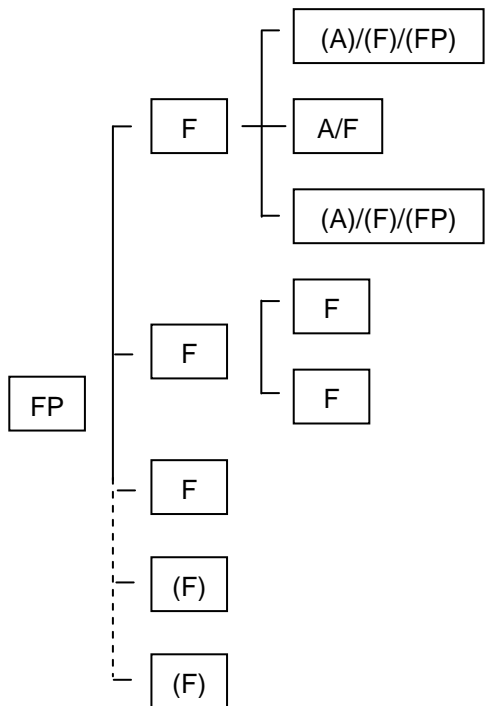

A fordulópár hierarchikus szerkezete tárgyalási folyamat eredménye, mely minden interakció alapját képezi. Ezt a tárgyalási folyamatot a következőképpen lehet ábrázolni:

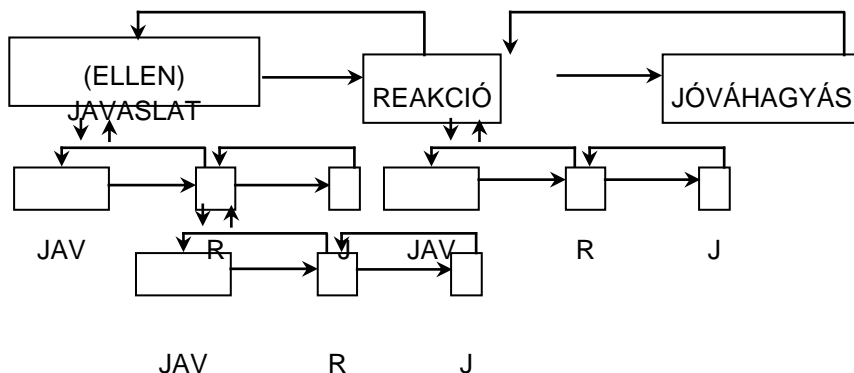

Amint látjuk, a modell rekurzív elemekből épül fel, egyfajta fraktálszerkezet jellemzi, s így alkalmas arra, hogy a terjedelmileg és strukturáltságukban, szerkezetük komplexitásában is végtelenül sokféle dialógusok makrostrukturális szövegszerkezeti sajátosságairól egységesen, de az elemzés finomságáról le nem mondvva adhassunk segítségével számot.

### 3.2. Kapcsolóelemek a dialógusban

A korábban fölvetett kérdéseket összekapcsolva nézzük meg, hogy mely kulcspontokban — azaz a forgatókönyv mely artikulációs pontjának megfelelő szöveghelyeken — milyen kapcsolóelem állhat. A **nyitás** szakaszában elsősorban **explicit szövegszervezők** fordulhatnak elő; konnektorok legfőljebb csak elvétve.<sup>4</sup> Ezzel szemben a kezdet és a vég közötti fő szakasz **fordulópontjain** és a zárás főszakaszában (annak bevezetésében) **explicit szövegszervezők és konnektorok egyaránt** előfordulhatnak. Az előbbiekre láttunk példákat eddig; (10) az utóbbi esetet illusztrálja (itt az elképzelandő kontextusban a beszélőtárs le akarja szedni az asztalt, mialatt a beszélő az étkezés folytatására vágyik).

(10) – *De még mást is kérek!*

Nézetünk szerint a (spontán) dialógus szerkezetének és forgatókönyveinek leírásához arra van elsősorban szükség, hogy a fent bemutatott diskurzusmodellben definiált összetevők közötti viszonyokat jelölő, illetve azokra utaló szervezőelemeket vizsgáljuk meg.

### 3.3. Az ellentétjelző konnektorok dialogális és deiktikus használata a franciában

A dialógus sajátos szöveg, melyben nem használható föl egyformán bármely kapcsolóelem. Markáns különbség mutatkozik ugyanis a konnektorok között abban a tekintetben, hogy jelezhetik-e az egyes beszélők fordulójának (különböző beszélők megnyilatkozásainak) a viszonyait, illetve megnyilatkozások és a kontextus nem verbális komponensei közötti viszonyokat (mint a beszélő(társ) attitűdje/viselkedése, a kommunikációs folyamat részei, egésze, lefolyása vagy a beszédhelyzet nem nyelvi/kommunikációs elemei). Az előbbit a konnektor **dialogális** használatának, az utóbbit pedig **deiktikus** használatának nevezzük; ezekre nem alkalmas bármely konnektor. A francia nyelv általunk behatóan vizsgált 22 ellentétjelző konnektora<sup>5</sup> közül csupán 15 esetében áll fenn ez a lehetőség, s ezek gyakorisága is igen eltérő, miközben különböző ko(n)textuális megszorítások érvényesek rájuk. Az alábbi táblázat ezeket az elemeket adja meg:

---

<sup>4</sup> Példa a *Quand même!* sokat idézett önálló használata (pl. Csűry [2001 : 116]).

<sup>5</sup> Csűry (2001)

Dialógusfordulók között használható francia ellentétjelző konnektorok és (körülbelüli) magyar megfelelőik	Deiktikus használat lehetősége
1. <i>quand même</i> – mégis	+
2. <i>tout de même</i> – mégis	+
3. <i>mais</i> – de	+
4. <i>seulement</i> – csak(hogy)	+
5. <i>du moins</i> – legalább	+
6. <i>par contre</i> – viszont	0
7. <i>au contraire</i> – ellenben, ezzel szemben, ellenkezőleg	–
8. <i>n'en *pas moins</i> – ettől/attól még...	–
9. <i>pourtant</i> – pedig	–
10. <i>cependant</i> – ugyanakkor, mindazonáltal	–
11. <i>en tout cas</i> – mindenesetre	–
12. <i>toujours</i> – mindig (ugyanúgy, csak)	–
13. <i>de toute façon</i> – mindenképpen	–
14. <i>*importe</i> – mit/nem számít	–
15. <i>quoi qu'il en soit</i> – bárhogyan álljon is a dolog	–

### 3.4. Példák

Lássunk most egy-egy példát a dialogális és a deiktikus konnektorhasználatra!

- (11) A: *Il paraît que Pierre s'est cassé la jambe hier, à l'entraînement.*  
 B: **POURTANT**, *je l'ai rencontré ce matin, il trottait comme un lapin.*  
 (A: Úgy néz ki, hogy P. eltörte a lábát a tegnapi edzésen.  
 B: **DE HÁT** én láttam ma reggel, úgy futott, mint a nyúl.)

- (12) – *Sortez DU MOINS par le portail du nord ! leur cria le Suisse (...)*  
 (– <Ha már mennek, >**LEGALÁBB** az északi kapun át menjenek —  
 kiáltott utánuk az egyházi [...] — Bovaryné, 308. o.)

(11) a 'pedig, mégis' jelentésű *pourtant* adverbialis konnektort tartalmazza, méghozzá forduló élén, úgy, hogy a megelőző forduló kijelentéstartalmának igazságértékét tagadó következtetés keresésére ad instrukciót az interpretálóknak (közvetlen módon a beszédpartnernek). Ez a konnektor nem cserélhető fel tetszőlegesen bármely más, vele egyébként rokon értelmű kifejezéssel. Ami a lehetséges elemi forgatókönyvet illeti, mely a fordulópár alapja volna, világos, hogy a *pourtant* megfeleltethető valamely „ellenérv” vagy „cáfolat” összetevő kezdőpontjának. (12) ezzel szemben a templomszolgának már nem verbális megnyilatkozásra, hanem a (kényszerű, s ezért a vele való interakcióban igen

passzív) beszélőtársaknak: Emmának és Léonnak a viselkedésére történő reagálását tartalmazza<sup>6</sup>, melyben a kiemelt konnektor is igen világosan jelzi a templomszolga által érvényesíteni kívánt (és valamiféle „rendes szokásoktól” is megkövetelt) „templomlátogatás” forgatókönyv meglétét. Ezt a székesegyházban találkozó szerelmespár elutasítja, a templomszolga pedig a forgatókönyvtől való eltérés vétségét szankcionálja, igyekezvén a „látogatókat” magatartásuk korrigálására bírni. Nem szükséges mondanunk, hogy ezen az artikulációs ponton sem állná meg akármelyik ellentétjelző konnektor a helyét. Effajta „szankció/korrektúra” mint elemi forgatókönyv azonban bármely más helyzetben is előfordulhatna, tehát nem annyira a templomlátogatás mint interakció egészét, hanem ezt a lokális részforgatókönyvet mutatja specifikusnak a használt konnektor.

#### **4. Konklúzió**

Az elmondottakból több megállapítás következik, amennyiben a dialógus felépítése (azaz az interakció lefolyása) mögött forgatókönyveket feltételezünk.

Mindenekelőtt célszerűnek látszik a forgatókönyveket többszintű struktúráként felfogni. Ily módon különbséget kell tennünk **szövegegész-szintű** és **szövegegység-szintű forgatókönyvek** között.

Másodsorban kézenfekvőnek tűnik, hogy a forgatókönyvek (megvalósításának) kidolgozottságát és kifejtettségét dialógustípusonként és szövegenként változónak/eltérőnek ítéljük, s ezt lényeges szövegtulajdonságnak tekintjük. Eszerint különbséget kell tennünk **teljes/explicit**, illetve **részleges/implicit forgatókönyvek** között.

E megállapítások azonban igen lényeges kérdések megválaszolásához nyújtanak támpontot.

##### **4.1. Van-e nyelvészeti/szövegtani haszna a forgatókönyvek tanulmányozásának szövegegészszinten?**

A szövegegészszintű forgatókönyvek legjobb (ha ugyan nem kizárólagos) példái a „szertartás”-forgatókönyvek (az ezeken kívül eső dialógusok esetében ugyanis vagy képtelenség a szövegegészszintű forgatókönyvek átfogóan rendszerező meghatározása, vagy pedig le kell mondanunk a kellően árnyalt, kellő magyarázóerejű forgatókönyvek leírásáról, s így ennek az elemzési eszköznek a használata értelmetlenné válik). A „szertartás”-forgatókönyvek azonban mindenekelőtt nyelven kívüli, előre adott, ismert cselekvésminták, melyeknek (szöveg)nyelvészeti relevanciája számunkra igen csekélynek tűnik. Hogy

---

<sup>6</sup> Ezért is nem adtuk meg az egyébként igen terjedelmes szövegelőzményt.

mindezt példával szemléltessük: egy parlamenti ülés lefolyása világos szöveg-egészszerintű „szertartás”-forgatókönyv, azonban a kérdések alapos megvitatása előre nem látható terjedelmet és szerkezetet kívánhat, amikor a (kidolgozott: teljes, explicit) forgatókönyv jelentette forma sokszor csupán kényszerű korlát. Ezzel szemben a spontán beszélgetésekben a globális forgatókönyv szerepe, kidolgozottsága minimális (részleges vagy implicit). Ha a dialógus hierarchikus szerkezeti elemeinek, illetve struktúrájuknak a rekurzivitását tekintjük, ezt magától értetődőnek tarthatjuk.

A fenti megfontolásokból adódóan úgy kell megítélnünk, hogy — szövegegészszerinten — a forgatókönyv legfőbb szövegtipológiai segédfogalom lehet. Ezen a téren a forgatókönyvek tanulmányozásától tehát különösebb nyelvészeti/szövegtani hasznot nézetünk szerint aligha várhatunk.

#### **4.2. Van-e nyelvészeti/szövegtani haszna a forgatókönyvek tanulmányozásának szövegegészszerinten?**

Már ha csupán a bemutatott diskurzusmodell szerkezeti összetevőit, azok lehetséges belső felépítéseit, illetve kombinációit és függőségi viszonyait tekintjük is, el kell fogadnunk, hogy a szövegegészszerintű forgatókönyveknek fontos szerepe lehet, és nem kilátástalan ezek valamiféle átfogó és rendszerező leírására törekednünk. Ha pedig a kérdéses összetevők közötti illokúciós és interaktív viszonyokat nézzük, elképzelhetőnek tarthatjuk azt is, hogy a részforgatókönyvek feltérképezését és leírását szemantiko-pragmatikai/funkcionális szempontok alapján teljességre törekedve végezhesük el.

Úgy látjuk tehát, hogy (szöveg)nyelvészeti/szövegtani haszna nem annyira az „esküvő” vagy „vásárlás”-típusú szövegegészszerintű forgatókönyvek kutatásának van, hanem a különböző fordulópár-struktúrák létrejöttéért felelős forgatókönyvekének, illetve a „kérés”, „újrafogalmazás”, „félreértés”-típusú elemi forgatókönyvekének.<sup>7</sup> Az itt vizsgált kapcsolóelemek is jellemzően nem annyira a dialógusszöveg makrostruktúrájának legmagasabb szintű egységeit, hanem ezeket a (részforgatókönyveknek megfelelő) alsóbb szintű makrostrukturális egységeket artikulálják, illetve ezekre utalnak.

#### **4.3. A forgatókönyvek kutatásával összefüggő szövegtani/szövegnyelvészeti feladatok a kapcsolóelemek leírásában**

A forgatókönyvekre vonatkozó kérdésközpontok után — nézőpontot váltva — meg kell végül határoznunk azt is, hogy maguknak a tárgyalt kapcsoló-

---

<sup>7</sup> Erre irányul Csúry Andrea kísérlete a jelen kötetben.

elemeknek (LTF-oknak, konnektoroknak) a leírásában milyen szempontok/kutatási feladatok vehetők föl a forgatókönyvekben játszott szerepükkel összefüggésben. Ezek meggyőződésünk szerint alapvetően kétfélek: lexikológiaiak és szintaktikaiak lehetnek. Ami a lexikológiaiakat illeti, a szóban forgó kifejezések szemantikai/pragmatikai leírásának tartalmaznia kell a dialógusbeli felhasználásuk lehetőségeire és forgatókönyv-artikuláló funkciójukra vonatkozó információkat. Ami pedig a szintaktikaiakat: vizsgálandó, hogy a kapcsolóelemek szórendi helyének eltérései hogyan függenek össze a szöveg (a dialógus) jelentésszerkezeteinek különböző felépítési/interpretációs lehetőségeivel.<sup>8</sup>

### **Irodalomjegyzék:**

- Csűry István 2001. *Le champ lexical de mais*. Studia Romanica de Debrecen, Series Linguistica VII, Debrecen: Kossuth Egyetemi Kiadó.
- Csűry István 2005. *Kis könyv a konnektorokról*. Officina Textologica 13. Debrecen: Kossuth Egyetemi Kiadó.
- Roulet, Eddy—Fillietaz, Laurent—Grobet, Anne 2001. *Un modèle et un instrument d'analyse de l'organisation du discours*. coll. *Sciences pour la communication*. 62. Bern, etc.: Peter Lang.

### **Források:**

- Gustave Flaubert: *Madame Bovary*. Association des Bibliophiles Universels (<http://abu.cnam.fr>). 1997.
- Flaubert, Gustave: *Bovaryné*. Fordította Gyergyai Albert. Budapest: Európa, Magyar Helikon. 1963, ill. 1984.

---

<sup>8</sup> E kérdéshez l. Csűry (2005: 91–107).



## 4.

## Elbillenő forgatókönyvek

KISS SÁNDOR

A forgatókönyv — eredeti jelentése szerint — előírás arra vonatkozóan, hogy bizonyos cselekvéseket hogyan kell elvégezni; ez a jelentés már a szó nyelvészetén kívüli használatában ki szokott bővülni a „tipikus cselekvés” mozzanatával, majd az „előírt tipikus cselekvéssorok” mellett kezdik forgatókönyvnek nevezni a „tipikus eseménysorokat” is. A nyelvészet, úgy tűnik, elsősorban ez utóbbi értelmet ragadja meg: a forgatókönyv az időben rendezett tipikus eseménysorokról alkotott tudás.<sup>1</sup> Mindamellett célszerűnek látszik — a megfelelő szövegnyelvészeti alkalmazás érdekében — a forgatókönyv fogalmáról olyan meghatározást adni, hogy abban utaljunk a tipikusnak tekinthető eseménysorok nyelvi megvalósulására is, valamint arra, hogy még oly tipikus eseménysorokhoz is esetleg több, különböző jellegű nyelvi megvalósulás rendelhető hozzá. Ezért a továbbiakban forgatókönyvön a következőt értjük: *elképzelés arról a mintáról, amely szerint valamely tipikus esemény sor nyelvileg ábrázolható.*

Világossá kell tennünk, hogy a forgatókönyv fogalma ilyenformán két egymással összefüggő, de mégis megkülönböztetendő megformálást implikál. Egyrészt a nyelvi minta a nyelvi kommunikáció számára megragadhatóvá és előadhatóvá tesz egy bizonyos tudást, másrészt azonban ez a tudás — a rendezett eseménysorról alkotott képzelés (és a gyakorlatban megvalósuló cselekvésminták bizonyos értelemben rituális kidolgozása) — maga is megformálás eredménye, amely egyébként a nyelv közreműködése nélkül nem volna lehetséges.

A továbbiakban a forgatókönyveket nyelvi megvalósulásuk felől közelítjük meg, tehát kiválasztott szöveganyagban kíséreljük meg felderíteni bizonyos tipikus eseménysorok lenyomatát. Eközben feltételezzük, hogy a szövegben a várt, neutrális minták helyett valamilyen irányban módosult, „elmozdult” minták jelenhetnek meg: a nyelvi ábrázolás sajátosságaiból arra következtethetünk, hogy a szövegező egy elváltozott eseménysorhoz dolgozta ki a megfelelően elváltoz-

---

<sup>1</sup> Beaugrande–Dressler (1981: 95) szerint a forgatókönyv (*Schema*) olyan globális tudásminta, ahol az események és állapotok időben és okságilag rendezett sorban jelennek meg („Schemata sind globale Muster von Ereignissen und Zuständen in geordneter Abfolge, wobei die Hauptverbindungen in zeitlicher Nähe und Kausalität bestehen”) — így hipotéziseket alkothatunk a sor várható folytatásáról. A szerzők a „globális minta” különböző típusait a szövegkezeléshez szükséges tudás elrendezéseiként mutatják be (vö. 93). Vö. még Tolcsvai Nagy 2001: 75; Petőfi 2004: 57.



tatott mintát. Viszonylag szűkre szabott korpuszunk, amely Mátyás Iván néhány novelláját tartalmazza<sup>2</sup>, bőséges anyagot szolgáltat az ilyen „elbillenő” forgatókönyvekhez; a tipikus eseménysoroknak a fiktív szövegvilágban gyakran bekövetkező torzulása és a hozzájuk rendelt nyelvi kép alakulása természetesen itt is alapvetően összefüggnek.

A forgatókönyvek szövegbeli megvalósulása feltételezi, hogy a dekódoló megérti azokat az orientáló jelzéseket, amelyek a tipikusnak tekinthető eseménysor kezdetére, folytatására és lezárulására utalnak — egy narráción belül tehát a forgatókönyv lenyomatának izolálásához számon tarthatunk „kiváltó”, „továbbvivő” és „telítő” mozzanatok. A megvizsgált szöveganyag kínálja a következő példákat:

(1) a) kiváltó mozzanat: T 166 *Először a tanúk jöttek (...) Csak Turcsányi és a menyasszonya nem voltak sehol;*

b) továbbvivő mozzanatok<sup>3</sup>: T 169 *Egymásba kapaszkodva jöttek. Turcsányi és a menyasszonya;* T 170 *Bevágtattak egy homályos terembe. — Anyakönyvi hivatal;*

c) telítő mozzanat: T 181 *Esküvő után beültek egy kis eszpresszóba a Harminckettesek terén.*

A nyelvi ábrázolt eseménysort és annak összetevőit könnyen azonosíthatjuk a szövegben expliciten is megjelölt, társadalmilag kodifikált rítussal, amelynek neve egyben a novella címe is: „Egy esküvő”.

(2) a) T 266 *Nagyon szerettük azt a mozdulatot, ahogy Éva néni beadta a dolgozatfüzeteket (...) Repültek a dolgozatfüzetek, én is megkaptam a magamét;*

b) T 267-8 [*Éva néni:*] — *Bizonyára nagyon érdekel benneteket, hogy miről írtok dolgozatot (...) A tavaszról írunk;*

c)<sup>4</sup> T 273 *szedik össze a dolgozatfüzeteket (...) Mintha Magdalenics már írás közben összeszedte volna a dolgozatfüzeteket.*

A szöveg sajátos metszetben jeleníti meg egy munkafolyamat egymást követő aktusait, amelyeket jól ismerünk az iskolai tevékenységből, A cím itt is megadja a szóban forgó ritualizált eseménysor nevét: „Dolgozatírás”.

(3) a)<sup>5</sup> T 201-2 [*A fiú:*] — *Holnap feljön valaki (...) [Elbeszélő szöveg:] A lány megrázta a haját, ahogy körülnézett;*

---

<sup>2</sup> Mátyás Iván: *Tribünök árnyéka*. Budapest, Magvető Zsebkönyvtár, 1974. „T” jelzéssel és az azt követő oldalszámmal erre a kiadásra utalunk.

<sup>3</sup> Ezeknek sorát természetesen mindegyik példánkban hosszabban idézhetnénk.

<sup>4</sup> A telítő mozzanat itt ismétlődik; ennek magyarázatát l. alább.

<sup>5</sup> A tipikusnak tekinthető eseménysor kezdete — a kiváltó mozzanat, amelyből kiindulva várjuk a ‘fiú’ és a ‘lány’ találkozásának lefolyását — itt bizonyos lassúsággal épül ki.

- b) T 204 [A fiú] *Egy fürdőköpenyt dobott a lánynak; T 205 [A lány] Fürdőköpenyben állt az ablaknál. Aztán leült egy székre, onnan integetett. A fiú a díványról integetett; T 206 A lány megint azzal a figyelmes tekintettel hajolt a fiú fölé. Az lehúzta magához;*  
 c) T 208 *Két kezébe fogta a lány arcát. — Menniünk kell.*

Az elbeszélés címe — „Lány az uszodából” — ezúttal nem az eseménysorra vonatkozik. Ennek megpróbálhatunk közkeletű nevet adni, amely lehetne pl. „randevú”.

Mielőtt rátérnénk e rövid dolgozat tulajdonképpeni témájára, az „elbillenő” forgatókönyvekre, legyen szabad közbevetni két általánosabb érvényű megjegyzést. Egyrészt az eseménysorok nyelvi konverziója — a minták nyelvi megvalósulása — szükségképpen tartalmaz olyan elemeket, amelyeket a stiláris/konnotatív variáció keretébe utalhatunk (nem csupán irodalmi szövegek esetében).<sup>6</sup> A fenti példák is jól mutatják, hogy az eseménysor elemeinek megjelölése gyakran alárendelődik valamely szubjektív-affektív kifejezésnek: T 266 *Nagyon szerettük (...), ahogy; T 267 Bizonyára nagyon érdekel benneteket;* a tulajdonképpeni esemény mellett hangsúlyt kaphat a narrátor vagy a szereplő szubjektív percepciója, ill. az észlelések sorrendje: T 169 *Egymásba kapaszkodva jöttek. Turcsányi és a menyasszonya; T 273 Mintha;* vagy a szóhasználat révén jutunk expresszív szférába: T 170 *Bevágattak; T 266 Repültek.* A másik megjegyzés arra a mintára vonatkozik, amelyet az eseménysor nyelvi ábrázolásának előképeként gondolhatunk el. Azt kell feltételeznünk ugyanis, hogy adott eseménysorból a leendő nyelvi megjelenítés mintája nem következik automatikusan, hanem valamilyen módon „választás” tárgya, s így a kiválasztás motívumai tárgyai lehetnek a tudományos reflexiónak is. A probléma nyilvánvaló bizonyos specifikus eseménysorok leképezésekor, mint azt jól mutatja a fent idézett példaanyagban a „randevú” elmondása. Hogyan lehet elmesélni egy randevút? A nyelvi teljesítmény során az elbeszélőnek valahogyan át kell hágnia az „illendőségnek” nevezett tabut, és innen adódik a szóban forgó elbeszélésben — mint lehetséges választás — a rendszeres metonimikus eltolódás, vagyis a ‘tárgyaknak’ és ‘tereknek’ jutó kiténtetett szerep (a ‘fürdőköpeny’, a ‘szék’, a ‘dívány’, a tárgyak, ill. a szereplők közötti fizikai ‘távolság’ stb.). Ezért célszerű a forgatókönyv meghatározásába beépítenünk a mintára vonatkozó „elképzelés” mozzanatát: adott eseménysor-típushoz a nyelvi megvalósításnak nem csupán egyetlen mintája rendelhető hozzá.

<sup>6</sup> Bár tökéletesen „neutrális”, nem-konnotatív szöveg nem állítható elő, elbeszélő diskurzusban közelíthetünk hozzá a narrátor által képviselt „közvettség” kiiktatásával. L. ezzel kapcsolatban Skutta Franciska tanulmányát a jelen kötetben.

Most visszatérhetünk ahhoz az empirikusan igazolható és a fentiekben már illusztrált tényhez, hogy a szöveg bizonyos szekvenciái megfeleltethetők tipikus eseménysoroknak. Az „elbillenő” forgatókönyvek esetében az eseménysorok és a hozzájuk kapcsolódó nyelvi minták a tipikus jelleghez képest mintegy „derivátumként” jelennek meg. Itt azonban az eltérések már nem a stíláriis/konnotatív variáció felületibb szintjén helyezkednek el. A módosulás mélyebb: a „kiváltó”, „továbbvivő” és „telítő” mozzanatokhoz hozzáadódnak „eltérítő”/„elbillentő” mozzanatok.

Az elbillentő mozzanatok osztályozásához válasszuk a négy művelet tanát, amelyet a neutrális kifejezés módosulásának értelmezésére az ókori retorika dolgozott ki, majd a liège-i  $\mu$ -csoport is alapul vett.<sup>7</sup> Eszerint a módosított kifejezés négyféleképpen jöhet létre: az eredeti, semleges kifejezést a *hozzáadás*, az *elvétele*, a *helyettesítés* vagy a *helycsere* műveletének vetjük alá. „Elbillenő” sorokra könnyen vehetnénk példákat a mindennapi életben lefolyó cselekvések és cselekvéskísérletek, eltorzult, sikerületlen vagy átalakulóban levő rítusok, konvencionális aktusok köréből — válasszuk azonban ezúttal az irodalmat, ahol a konstruált cselekvéssorok és a nekik megfelelő nyelvi minták szimbolikus jelentéssel telítődnek, és adott szövegvilágban egymással is összefüggve gazdagíthatják tudásunkat a forgatókönyv által implikált megformálási szintek belső változatosságáról, szinkrón és diakrón értelemben egyaránt. Így a választott korpusz bizonyos szekvenciáit fogjuk módosított kifejezésként, ill. egy módosított minta megvalósulásaként értelmezni, alkalmazva az említett csoportosítást, amelyet a régebbi és az újabb retorika egyaránt a „materiális” lehetőségeket kimerítő osztályozásként mutat be.

Az anyagunkban talált forgatókönyv-lenyomatok gyakran mutatnak „standard” elvárásunkhoz képest valamilyen többletet: a nyelvi ábrázolás alapjául szolgáló minta valahogyan kibővült. (A retorikai módosító műveletek közül legtöbbször a hozzáadás művelete érvényesül szövegünkben.) Ez a bővülés több módon is lehetséges; legegyszerűbben úgy, hogy az egyik — egyébként szokásos — mozzanat megismétlődik. Az „esküvőről” szóló novella valójában bizarr történetet ad elő; a forgatókönyvben ez többek közt úgy mutatkozik meg, hogy a ‘hivatalos egybekelés’ mozzanatára kétszer is sor kerül, de az első alkalommal sikertelenül, vö. T 170 *Anyakönyvi hivatal* → T 181 *Most honnan vegyek egy tanút? (...)* [X szereplő:] — *Beugrik egy altiszt.* [Narráció:] *Ebben megnyugodtak. És a kis társaság elindult a Tanács épülete felé.* Az első alkalommal a rítus nem folytatható bizonyos feltétel teljesedése nélkül: T 170 [Turcsányi:] — *Fiúk! Rémes kátyúba kerültem! Harminc forint kell, anélkül nem megy.* Az ismétlődés

---

<sup>7</sup> Vö. Dubois et al. 1970: 23 és 45–46. Az elvre és a terminológiára nézve l. Quintilianus, *Institutio oratoria*, I,5,38–41; az antik szerző a négy művelet neveként az *adiectio*, *detractio*, *immutatio* és *transmutatio* kifejezéseket használja.

magyarázata bonyolultabb a „Dolgozatírás” c. elbeszélésben (T 273, 1. fentebb), ugyanis itt maga az elbeszélő (a dolgozatíró lány) tudata kettőződik meg átmenetileg: képzeletében a *[tanterembe az ablakon át beugráló] fiúk (...) szedik össze a dolgozatfüzeteket*, majd visszatér a szokásos percepció: *Végig az osztályban üresek voltak a padok. Mintha Magdalenics már írás közben összeszedte volna a dolgozatfüzeteket.*

Az ismétlésen és a különböző motívumok keltette kettőzésekén túl a „hozzáadás” művelete nehezebben leírható képleteket is eredményezhet. Az „esküvőről” szóló történetben a torzítás nem merül ki az ismert rítus kiforgatásában: valójában a mintához hozzáadódik saját negatív tükörképe, és így valami mássá épül át, mint aminek indult. Ez a második, hozzáadott eseménysor nem tipikus, hanem éppen mint az esküvői forgatókönyv leképezésének fonákja nyeri el strukturális helyét a szövegben, mint ‘távolodás’ az esküvő által implikált ‘közeledés’ után. (Az új szerkezeti egység a forgatókönyvet képviselő szekvencia „telítő” mozzanatában, az eszpresszójelenetben gyökerezik [vö. fentebb, (1c)]: T 186 *[Turcsányi mint új férj:] — nem akarok köztetek élni ... engedjenek vissza oda!*<sup>8</sup>)

A szövegben ábrázolt tipikus eseménysorok kibővíülhetnek más — tipikus vagy nem tipikus — eseménysorokkal olyan formában is, hogy a különböző mintázatok összeszővődnek. Irodalmi elbeszélésekben gyakori — így van ez az általunk választott Mándy-novellákban is —, hogy az alapszekvenciában megjelenített, tipikus és társadalmilag kodifikált cselekvési sorokra utaló forgatókönyv eredeti konvencionális jelentéséhez a „hozzáadott”, az eredetit átszővő struktúrák révén csatlakozik egy új, nem-konvencionális jelentés. Esetünkben talán azt mondhatnánk, hogy a beszótt idegen mintázatok a tipikus cselekvési sort — „esküvő”, „dolgozatírás” — fontosságában mintegy relativizálják, konvencionálisában „kényelmetlennek” tüntetik fel, bár a forgatókönyv-minta az elbeszélésben stabil vázként megőrződik. Idézzük fel az esküvőről szóló novella kezdetét: T 166 *Először a tanúk jöttek — Zsámboky a Mária Terézia tér felől, Fabulya a Körútról. Csak Turcsányi és a menyasszonya nem voltak sehol. A tanúk — és egyébként Turcsányi is — részei egy lazán strukturált világnak, mind a Rádió körül gravitálnak, és a hozzáadott, nem forgatókönyvszerű történet, amely azt adja elő, hogyan hajszolnak innen munkát és pénzt, és amely párhuzamosan folyik a *harminc forint* megszerzésének bonyodalmaival, értésünkre adja, hogy a sarkaiból némileg kifordított *esküvő* a szereplők számára milyen —*

<sup>8</sup> Az *oda* szó értelmét korábbi célzásokból fejtjük meg, vö. T 167 — *Igaz, hogy Turcsányi volt a diliházban? — Flepnije is van, nekem megmutatta.* A korábbi forgatókönyv mintegy visszafelé forgatásának explicit jelzése a hozzáadás művelete által generált szekvenciában: T 185 *[Turcsányi] Minden szavával, minden mozdulatával távolabb került a másiktól [= feleségétől].*

még bizarrabb — univerzumba illeszkedik. Hasonló ellensúlyt jelenthetnek a forgatókönyv konvencionálisával szemben a képzelet játéka. Így születik meg a „Dolgozatírás” elbeszélőjének képzeletében egy „elbillentő” képsor:

- (4) T 269 *Szépen lassan fölírtam a címet. A tavasz. Aztán csak néztem a fehér lapot. Miről írjak? Kiről? Talán arról a fiúról az uszodából? De hiszen az nyáron volt. Ennek meg itt az a címe, hogy: A tavasz.*

Ez a forgatókönyv-mintával párhuzamos mintázat épül ki önálló, nem-konvencionális, a dolgozatíró fantáziájában lepergő történetté (T 273 *a fiúk mind bent vannak az osztályban, szedik össze a dolgozatfüzeteket*, vö. (2c) fentebb), és konfliktust teremt egyazon szereplő számára konvencionális és nem-konvencionális világ között.

A narrátor a képzeletben futó „párhuzamos” eseménysort valóságos történetté emeli a „Lány az uszodából” c. elbeszélésben, sőt ez a második, előre nem látott, a fő szekvenciának mintegy réseibe illeszkedő sorozat szinte egy újabb forgatókönyv lenyomatává lesz, amely ismét alkalmas arra, hogy nem várt diszsonancia-érzést keltsen az alap-forgatókönyv percepciójában. A fentebb (3) alatt idézett sorozat a „randevú”-nak nevezhető forgatókönyvnek mintegy pozitív oldalát tárja elénk; azonban már a (csak lassan kiépülő) „kiváltó” mozzanatba beékelődik egy „elbillentő” mozzanat, amelyből később a történetnek egy váratlan dimenziója bomlik ki:

- (5) T 201-2 — *Holnap feljön valaki (...)* [Elbeszélő szöveg:] *Apa meg anyja megbeszéli a dolgot. Megbeszéli, hogy hát akkor mi lesz holnap (...)*  
— *Hány órákor menjünk el? — hallani anyát (...)* — *Ötkor menjetek el.*

*Any* és *apa* tehát távol vannak, de mégis jelen, először *a fiú* és *a lány* dialógusában, majd nyomban ezután *a fiú* képzeletében, hogy onnan szinte természetességgel kilépve haladjanak előre egy önállósult párhuzamos eseménysor (ideiglenes délutáni száműzetésük) szaggatott fonalán:

- (6) T 203-4 [A lány:] — *Azt mondta, a szüleivel lakik (...)* *Hol vannak? Moziba küldte őket?* [Narráció<sup>9</sup>:] *Hol vannak? A fiú keze lecsúszott a lány válláról. Érezte, látta azt a kettőt, ahogy összekapaszkodva mennek az utcán. Anya, aki egy szó nélkül ment el hazulról, és apa, aki lázadozott. Most is méltatlankodik. [Apa:] — Nem, a Vargákhoz nem megyek stb.*

---

<sup>9</sup> A narrátor az alaptörténetet a fiú nézőpontjából adja elő, és a két eseménysor közötti határt éppen az jelzi, hogy a nézőpont ismét a narrátoré lesz: **Most is méltatlankodik** (Hasonló módon T 207 *Föl kéne gyújtani a kisvillanyt, gondolta a fiú. Hány óra lehet? Apák talán mégis fölmentek valakihez. || Apa egy ajtó előtt áll. — Még egyszer csöngetek.*)

A szülők presszó és ismerősök közötti ödöngése ismerős mintából táplálkozik: a „városi üresjárat” forgatókönyve ez, amely a narráció különböző szintjein hozzátapad a „randevú” forgatókönyvéhez, és ennek egyébként konvencionális eseménysorát a fiú számára kínos élménnyé változtatja.<sup>10</sup> A minták összeszövődése természetesen azért lehetséges, mert azonos vagy rokon szemantikai jegyek ismétlődése révén ugyanakkor külön is tarthatók, tehát a befogadó önálló szekvenciákként tudja őket regisztrálni.<sup>11</sup>

A „hozzáadás” műveletének változatai után lássunk most egy példát arra, hogy a tipikus eseménysor nyelvi leképezését szolgáló mintában valamelyik alkotóelem szintjén helyettesítés történik, vagyis az események — legalábbis két határpont között — nem úgy folytatódnak, ahogyan vártuk. A „Dolgozatírás” c. novellában — mint (2)-ben jeleztük — felismerjük a „kiváltó”, „továbbvivő” és „telítő” mozzanatok, amelyek a „dolgozatírás” nevű forgatókönyv azonosításához szükségesek; láttuk továbbá, hogyan adódik hozzá az iskolai munka rituális ábrázolásához egy másik, a főszereplő fantáziájából adódó minta. Mielőtt azonban ez utóbbi kiépülne, tanúi vagyunk a dolgozatíró leány töprengésének, midőn a tavaszról készülő dolgozat közhelyei minduntalan behelyettesítődnek a *nyár* és az akkor kötött ismeretségek emlékképeivel. Vö. (4), valamint

(7) T 269 *Elkezdtém írni. „Az ember szívét örömmel tölti el az a szó, hogy tavasz. Napfényes reggel, madárdal ...” Egy iskolai rendezvényen találkoztam újra Szöröstalpú Jupiterrel [egy nyári ismerős neve].*

Jellegzetes sorrendi változás, az elemek konvenció által rögzített helyének felcserélése is előfordul anyagunkban, éppen a konvenció felborulásának jeleként. Gondoljunk vissza az „esküvő” forgatókönyv-mintájának bevezetésére, ahol a rítus teljes előkészítése megtörténik, kivéve a főszereplők bevonulását — ők oly későn érkeznek, hogy az már a rítus megtartását veszélyezteti:

(8) T 166-9 *Először a tanúk jöttek (...) Csak Turcsányi és a menyasszonya nem voltak sehol (...) Fabulya hirtelen körülnézett. — Hol van ez az állat Turcsányi? Mit gondol, meddig várunk?! [Zsámboky:] — Talán meggondolta*

<sup>10</sup> Hogy az olvasónak efelől ne legyen kétsége, a két tipikus eseménysor egy-egy utószekvenciában folytatódik, amelyek a novella végén összefutnak. Mivel ezek is tipikusak, nevet is adhatunk nekik, pl. „kellemetlen látogató elutasítása” és „udvariatlan sürgetés”. A konvencionális „telítő” mozzanatot („randevú”, (3c)) követi tehát T 208–9 [A lány:] — *Be lehet menni a fürdőbe? [A fiú:] — Igen, hogyne (...) [Narráció:] Árnycék az ajtó üvegjén (...) Az ajtó résnyire megnyílt. A résben megjelent apa arca (...) [A fiú:] — Menjetek (...) [Narráció:] Apa arca egy pillanat alatt szétesett (...) Anya is meglódult odalent (...) A fiú utánuk nézett. — Lefelé, az üres lépcsőkre. Aztán megfordult, és fölrántotta a fürdőszoba ajtaját. [A fiú a lányhoz:] — Mi lesz már! [Szöveg vége.]*

<sup>11</sup> Vö. az üzenet szemantikai izotópiájának fogalmával Greimas elméletében (1966: 70). A fogalom megalapozásához l. már korábban Katz—Fodor 1963: 193 skk.

*magát (...) [Narráció:] Lementek a sarokig. Turcsányi még mindig nem jött, sem a menyasszonya (...) Fabulya fél kézzel átölelte a fát. — Ott jönnek!*  
[Narráció:] *Egymásba kapaszkodva jöttek. Turcsányi és a menyasszonya.*

Hozzátehetjük, hogy ugyanebben a forgatókönyv-mintában a ‘harminc forint beszerzése’-ként elnevezhető aktus a cselekvések sorában szintén későbbre kerül a vártnál, és mint láttuk, ez a késedelem is veszélybe sodorja a rítust.

Utoljára hagytuk az „elvétel” retorikai műveletét, a forgatókönyv valamely lényeges mozzanatának megszüntetését. Példaként szolgálhat Mándy Iván egy rövid írása, az „Amsel-lakás”<sup>12</sup>, amelynek eseménysora egy telefonbeszélgetés forgatókönyvének felel meg. A beszélgetés tartalma a már megszokott módon távolodik a konvencióktól, sőt a valószerűségtől is, míg végül maga a beszélgetés is befejezetlen marad; a szövegből kitűnik a forgatókönyv elbillenésének szimbolikus jelentése, a szereplők kapcsolatának megszakadása:

(9) *Beleordítottam a kagylóba.*

— *De hát nem utazom!*

*A nevetés elakadt (...)*

*Belebújtam a kagylóba. Prüszköltem, kiabáltam.*

— *Hall engem?! Zsóka!*

*Valósággal rászorítottam a fülemre. De most már nem volt hang.*

*Én meg csak álltam kezemben a kagylóval abban az irtózatosan éles fényben. [Szöveg vége.]*

Miután a fentiekben áttekintettük a forgatókönyv által implikált eseménysorokhoz tartozó nyelvi minták néhány változatát, utaljunk végül egy olyan tényezőre, amelyet a „forgatókönyv külső kontextusának” nevezhetnénk. Tudjuk, hogy az eseménysorok és a minták nem csupán belső szerkezet szerint működnek, hanem bekapcsolódnak külső összefüggésekbe, és maga ez a kapcsolódás is vizsgálat tárgyává tehető. Tekintettel dolgozatunk témájára, itt csak egyetlen vonatkozást említünk. Az irodalom meggyőzően mutatja meg a forgatókönyvnek azt az — immár más értelemben vett — „elbillenését”, amikor a kontextus, a forgatókönyvet körülvevő világ visszahúzódik, s ezáltal egészében veszíti értelmét a forgatókönyv. Egyetlen példát: a „Godot-ra várva” két főszereplője, Estragon és Vladimir egyéb cél híján csupán azért próbálgatnak hosszasan egy pár cipőt, hogy önmaguk számára létezésüket bizonyítsák.<sup>13</sup> Ily módon — tágabb

---

<sup>12</sup> In: Mándy Iván: *Álom a színházról*. Budapest: Magvető Kiadó, 1977. 153–56. o.

<sup>13</sup> *ESTRAGON: On trouve toujours quelque chose, hein, Didi, pour nous donner l'impression d'exister?* Samuel Beckett: *En attendant Godot*. Paris, Les Éditions de Minuit, 1952. 116–17. Ezt a darabot annál indokoltabb itt említenünk, mivel megcsonkított forgatókönyvek együttesének is tekinthető (a két „hős” így fel sem tudja magát akasztani, mert a kötél elszakad, i. m. 162).

kitekintésként is — javasoljuk forgatókönyv és kontextus illeszkedésének tipológiáját a szövegleírás szempontjaként.

**Irodalomjegyzék:**

- Beaugrande, Robert-Alain de—Dressler, Wolfgang Ulrich 1981. *Einführung in die Textlinguistik*. Tübingen: Max Niemeyer.
- Dubois, Jacques et al. 1970. *Rhétorique générale*. Paris: Larousse.
- Greimas, A. J. 1966. *Sémantique structurale*. Paris: Larousse.
- Katz, Jerrold J.—Fodor, Jerry A. 1963. „The Structure of a Semantic Theory”. In: *Language* 39. 170–210.
- Petőfi S. János 2004. *A szöveg mint komplex jel*. Budapest: Akadémiai Kiadó.
- Tolcsvai Nagy Gábor 2001. *A magyar nyelv szövegtana*. Budapest: Nemzeti Tankönyvkiadó.





## 5.

### A félreértés szövegalkotó forgatókönyvei

CSÚRY ANDREA

#### I.

A valóságról való tudásunk elrendezésében, a gyors szövegértésben, a hatékony és gazdaságos nyelvi kommunikációban kétségkívül nagy szerepe van az úgynevezett tudáskereteknek és forgatókönyveknek, amelyeknek nyelvi-nyelvészeti leírása ugyanakkor nem kis feladatot jelent. A világ és a saját gondolkodásunk bonyolultságából fakadóan hatalmas mennyiségű forgatókönyvet raktározunk és használunk, s ezeknek — mint prototipikus nyelvi interakcióknak — a lefolyását több tényező is alakítja, befolyásolja, így, e zavarba ejtő gazdagsággal szemben, a teljesség igényével való nyelvi modellálásuk szinte elképzelhetetlen, megoldhatatlan feladatnak tűnik.

A forgatókönyv mint eredetileg információtechnológiai, vállalati folyamattervezési szakszó ugyanis azzal a követelménnyel állít szembe minket, hogy tudományos precizitással meghatározott algoritmust állítsunk fel nyelvi interakciókról. Márpedig ennek az elvárásnak nemigen tudunk maradéktalanul eleget tenni. A diskurzus interpretációs folyamatainak leírásával kapcsolatban Moeschler is megjegyzi *A társalgás cselei* című művében: „Az interpretációs folyamatokat csak kevés esetben sikerült pontosan leírni. A kognitív szemléletű nyelvészek olyan definiálatlan fogalmakat használnak, mint diskurzus, koherencia, diszkurzív emlékezet, vagy pedig a mesterségesintelligencia-kutatásból kölcsönöznek pontos fogalmakat (forgatókönyvek, frame-ek, keretek stb.), amelyeket aztán teljesen homályos értelemben alkalmaznak. Elismerésünkkel adózunk az informatikusok iránt, mivel elsősorban tőlük, valamint néhány logikai filozófustól származnak a diskurzus működésének egyedül elfogadható modelljei. De még így is az a benyomásunk, hogy jelenleg egyetlen modell sem tesz maradéktalanul eleget a diskurzus működésének elméletével szemben támasztott követelményeknek” (2000: 229).

A lehetséges forgatókönyvek vizsgálata azonban mindenképpen érdekes kutatási téma dialogikus szövegek esetén, amikor is beszélő és hallgató interakciójában lezajló forgatókönyvek aktualizálódnak, s „a forgatókönyv működtetésekor megértésfolyamat játszódik le” — írja Tolesvai Nagy Gábor (2001: 76). E megállapítás fényében paradoxnak tűnhet témaválasztásom, a félreértés modellálásának kísérlete, hiszen ha egy dialogikus szövegben félreértés történik, akkor nekünk épp a megnevezés-folyamatot kell vizsgálnunk,

másként fogalmazva: a megértésfolyamat kisiklását és lehetséges korrekcióit. Tanulmányomban egy ilyen modellt vázolok fel, majd néhány példával illusztrálok működését.

## II.

Először is lássuk, mit jelent az, amikor valaki valamit félreért. A Magyar Értelmező Kéziszótár szerint: *1. vmit rosszul hallva tévesen ért, 2. helytelenül értelmez(i) vkinek a szavait, magatartását stb.*). E szerint a félreértés elsődleges forrása érzékszervi lenne, mégpedig hallgatói oldalról. A második jelentés szerint továbbra is a hallgatónak a beszélő megnyilatkozására vonatkozó elméleti reprezentációjába csúszik hiba. Ugyan a *félreértés* szó jelentése valóban a hallgató, a megértés oldaláról értelmezi a nyelvi interakciót, annak kisiklását, úgy gondolom, a félreértésnek számos egyéb, gyakori tényezője van, amit célszerű röviden számba venni.

A nyelvi kommunikációban bekövetkező félreértések potenciális tényezőinek áttekintéséhez Jakobson nyelvi kommunikációs modelljét vesszük alapul, azt feltételezve, hogy a nyelvi kommunikáció minden résztvevője és eleme lehet hibaforrás: a beszélő csakúgy, mint a hallgató; az üzenet, a csatorna, a kód és a kontextus egyaránt.

Mind a beszélőtől, mind a hallgatótól eredő félreértéseknek lehetnek objektív és szubjektív okai: mindketten valamilyen kognitív és fizikai predispozícióval vesznek részt a nyelvi interakcióban, amit objektív tényezőnek tekintünk, és mindkettőjüknek valamilyen szándékuk van, amit pedig szubjektív tényezőnek tartunk. A félreértés fizikai tényezőin a különböző érzékszervi, tehát nemcsak hallászervi, hanem a beszélő részéről fennálló beszélszervi eredetű problémákat is értjük. Beszélő és hallgató kognitív ismereteiből fakadó félreértéseinek tényezői a következők lehetnek: nyelvi, nyelvhasználati és enciklopédikus tudásuk, valamint a beszédhelyzetre (azon belül is a kontextusra, a kontextusra, a kommunikációban részt vevő másik félre és önmagukra) vonatkozó ismereteik.

Az üzenet tartalmazhat kódolási hibát, nem világos szövegszerkezeti viszonyokat, felléphetnek benne különböző referenciaproblémák, például a névmási utalás kétértelműsége, nyelvhasználati/pragmatikai problémák és homályos fogalmak használatából eredő bizonytalanságok.

A csatorna különböző zajai, zavarai fizikai tényezői a félreértésnek; ugyanitt emberi tényező pedig közvetítő esetén fordulhat elő.

A kódból, a nyelvből fakadó félreértésekért elsősorban a hasonló hangzás, a homonímia és poliszémia, valamint a grammatikai többértelműség a felelős.

Végül, ami a kontextust illeti, a félreértés származhat a szövegelméletre vagy szöveggörnyezetre, a beszédhelyzetre és a világra vonatkozó hiányos vagy téves ismeretekből.

## A NYELVI KOMMUNIKÁCIÓBAN BEKÖVETKEZŐ FÉLREÉRTÉSEK POTENCIÁLIS TÍPUSZAI

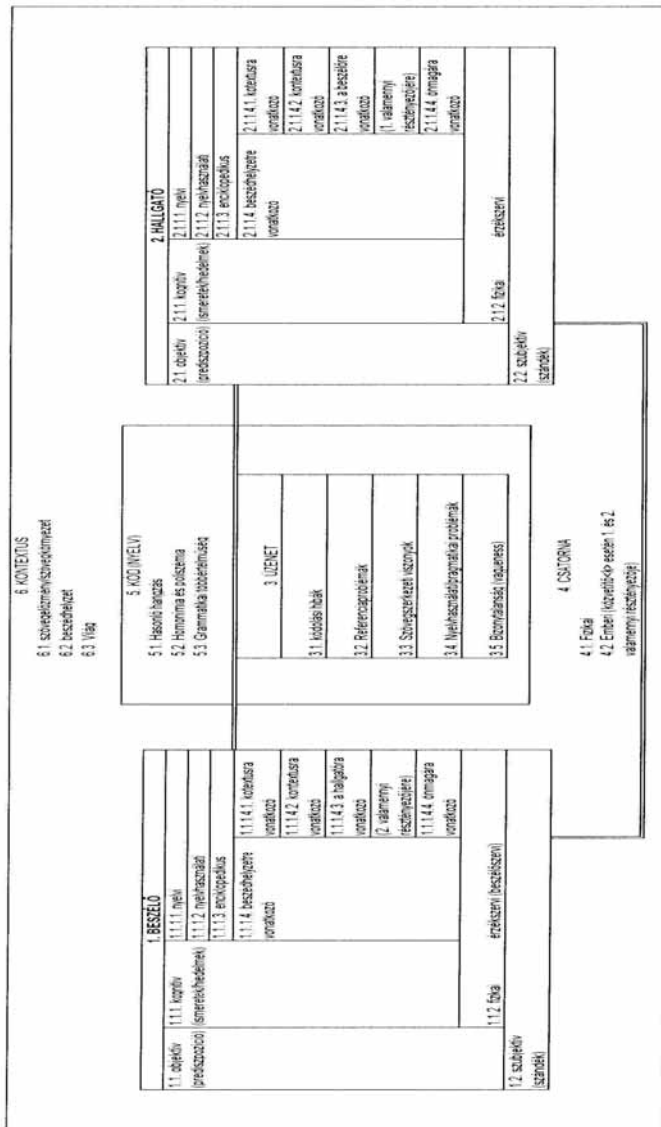

### III.

Mindezen tényezők természetesen számtalan félreértés-változatot eredményeznek, s egy-egy félreértés-szituáció kiváltásában egyszerre akár több tényező is szerepet játszhat. Ennek ellenére a nyelvi interakció lefolyásáról él bennünk egy általános kép, s ezt a félreértés-forgatókönyvről való tudást bizonyítja közvetett módon például vígjátékok sora, amelyekben időnként egész jelenetek épülnek a félreértés-forgatókönyvre, a nézők pedig anélkül is rögtön rájönnek a félreértés-szituációra, hogy az explicit módon megneveződne. A félreértésnek egyébként is jellegzetes sajátossága, hogy nem neveződik meg a nyelvi interakcióban, legfeljebb a végén, a párbeszéd lezárásaként, megoldásaként.

A félreértés forgatókönyvének leírása során egy két résztvevős nyelvi interakciót vettem alapul, hiszen a félreértés, még ha többen is vesznek részt a kommunikációban, mindig alapvetően két személy viszonyában értelmezhető jelenség. A párbeszéd folyamatát mindaddig követtem, amíg el nem értem egy olyan fordulót, amit végpontnak tekinthettem: a félreértés megoldódott, konfliktusba torkollott, vagy fennmaradt, és új félreértés-ciklus indult el. Ennek megfelelően a félreértés-párbeszédet nem szomszédsági párok alapján vizsgáltam, hanem a szükséges mennyiségű fordulót követtem. Az eredményül kapott modell szerint azonban a félreértés lefolyása a mindennapi kommunikációban általában nem haladja meg a két szomszédsági pár terjedelmet.

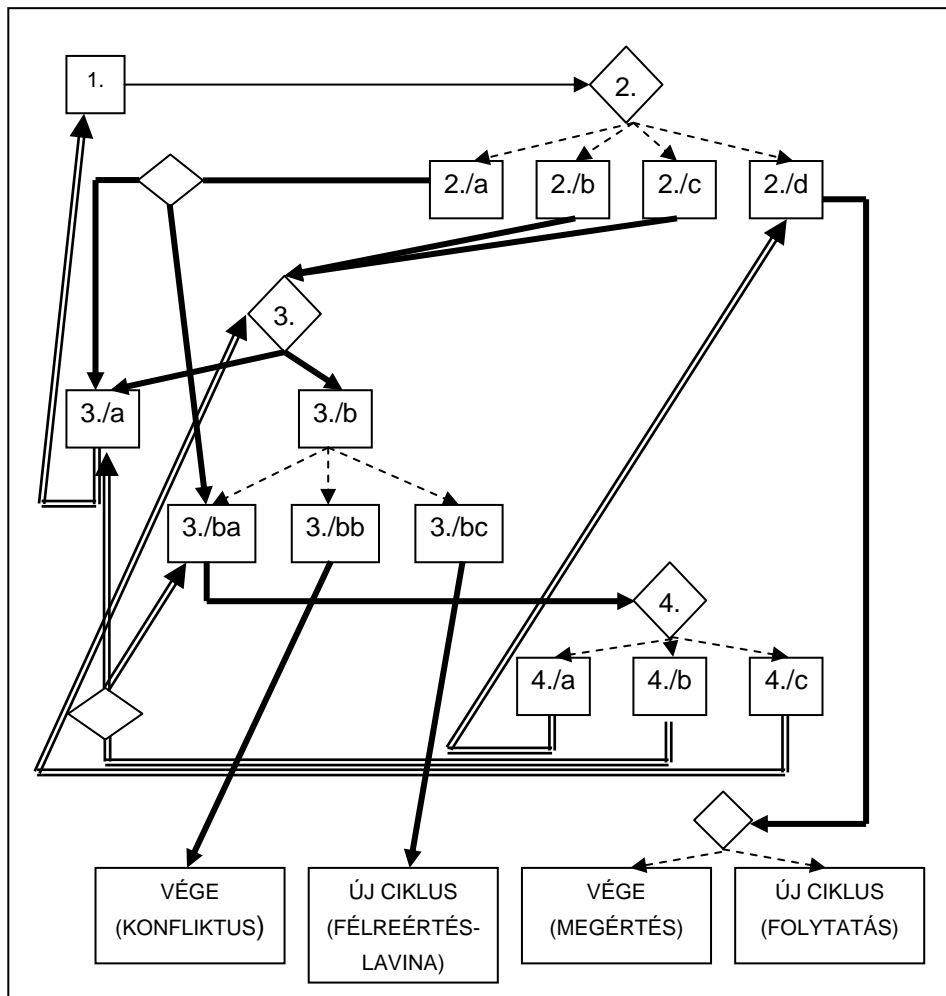

Vegyünk egy kommunikációs helyzetet, melynek szereplői *A* és *B*. *A* *p*-vel jelölt megnyilatkozását *B* vagy megérti (2./d), s akkor, probléma nem lévén, a párbeszéd máris nyugvópontra jutott, esetleg folytatódik tovább; vagy nem érti meg valójában, és *q*-val jelölt válasza a következő három reakció egyike lehet: ellenőrzés céljából történő visszakérdezés (2./a), elutasítás (2./b) és elfogadás (2./c).

Ha *B* furcsának, meglepőnek találja *A* közlését, rögtön visszakérdez (2./a), amiből *A* számára nagy valószínűséggel azonnal világos lesz, hogy *B* félreértett valamit (3./a). Az ábrán kettős nyíllal jelöltem azt a visszacsatolást, ami ilyenkor bekövetkezik: *A* megismétli *p*-t, tehát új ciklus kezdődik előlről. Mindazonáltal előfordulhat, hogy *A* még ekkor sem érti a helyzetet, s ő is visszakérdez (3./ba).

Ha azonban  $B$  válasza akár elutasítás, akár elfogadás,  $A$  viszontreakciójaként a 3. csomópont alatt feltüntetett bármelyik lehetőség elképzelhető. Azt már láttuk, mi történik, ha  $A$  rájön  $B$  félreértésére. Most nézzük meg azt, amikor  $A$  még mindig nem érti, hogy félreértés áldozata. Az egyik lehetőség az, hogy most ő kérdez vissza ellenőrzés céljából (3./ba), amire  $B$  majd újabb fordulóval válaszol. Ez újabb lehetséges reakciók számbavételét jelenti (4.), előtte azonban folytassuk  $A$  további válaszainak áttekintését. Amennyiben  $A$  reakciója elutasító (3./bb), nagy valószínűséggel konfliktus tör ki a beszélgetés résztvevői között, s ezt szintén végpontnak tekinthetjük. Amennyiben azonban  $A$  nem jön rá arra, hogy  $B$  válasza félreértést tükrözött, és elfogadja azt (3./bc), a félreértés csak folytatódik, új ciklus kezdődik és egész félreértés-lavina indulhat el. Míg a mindennapi párbeszédben ez nem túl gyakori jelenség, vígjátékszerzők előszeretettel alkalmazzák ezt a forgatókönyvet.

Most térjünk vissza arra az esetre, amikor  $A$  visszakérdez (3./ba).  $B$  egyik reakciója az lehet, hogy ebből rájön végre a félreértésre (4./a), s miután bekövetkezett a megértés (2./d), a ciklus lezárul, esetleg új ciklus kezdődik. A 4. fordulóban azonban  $B$  is visszakérdezhet ellenőrzés céljából (4./b), amiből  $A$ -nak végre rá kellene ébrednie a félreértésre (3./a), és visszacsatolással új ciklus kezdődhetne, azonban  $A$  ismét vissza is kérdezhet (3./ba). Harmadik lehetséges reakcióként  $B$  elismétli 2. fordulóbeli  $q$  válaszát (4./c), s ennek lehet a legváltozatosabb következménye, hiszen a 3. csomópont alatti lehetőségek bármelyikét reagálhatja ismét  $A$ .

A félreértés-forgatókönyv működését először is néhány saját gyűjtésemből származó, hétköznapi, élőbeszédbeli példával illusztrálom:

(1) (Telefonbeszélgetés)

A: – *Anyuka, te hol is vetted Az ajtót?*

B: – *Én azt nem vettem, tudod, Pista, hanem csináltattam az asztalossal.*

A: – *Nem arra gondolok, hanem a Szabó Magda-regényre, azt hol vetted?*

B: – *Ja, az Adyban.*

(2) (Egy vendéglátás utáni beszélgetés a vendégről)

A: – *Régebben nem is figyeltem, hogy J\*\*\*nek mennyire különbözik a két füle.*

B: – *Melyik kettő?*

A: – *Miért, te hányat láttál?*

B: – *Én egyet se, de tudtommal három is van neki.*

(Nevetés, majd a félreértés többfordulós tisztázása következik.)

(3) (Idős házaspár a gyerekeivel)

A (C-hez): – *Láttad, milyen gyönyörű csirkéket kaptam?* (B-hez fordulva hirtelen:) *Tényleg, adtál inni nekik?*

B (aki eddig D-vel beszélt a fűtésszerelők aznapi ténykedéséről): – *Hogyne, még kávé is főztem nekik.*

A (C-hez és D-hez): – *Anyátok megbolondult, kávéval itatja a csirkéket!*

Az (1) példában A kérdését B nem A szándékának megfelelően interpretálja, az *ajtó* szónak ugyanis más referenciát tulajdonít, mint a kérdező, tehát valójában nem érti a kérdést, mégis elfogadó választ ad rá (2./c), hiszen olyan jelentést tud neki tulajdonítani, amely természetesen illeszkedik az ő saját, és beszélgetőtársa kontextusába. A azonban a „*csináltat az asztalossal*” kifejezésből rájön az eltérő referenciára, megérti a félreértést (3./a), és új ciklust kezd előlről, módosítva teszi fel ismét az eredeti kérdését. A *p'*-re B immár adekvát választ ad, tehát megértés (2./d) van, és így ez az egyszerűen modellálható félreértés-folyamat lezárult.

A (2) szituáció egy kijelentésből indul, amire B egy kérdéssel reagál. Ez látszólag a visszakérdezés esetének tűnik, mégsem az, hiszen B elfogadja A állítását (2./c), miszerint „különbözik a két füle”, és csupán pontosítani szeretné a hallott információt. A 3. fordulóban A szintén elfogadó magatartást tanúsít, reakciója kérdő formája ellenére sem ellenőrző visszakérdezés (mint lenne például a „Hogyhogy melyik kettő?”), hanem továbbblendíti a párbeszédet a B által vett irányba (3./bc), s további információt kér. Ezáltal a félreértés fennmarad, s csak B 4. forduló meghökkentő válasza után (miszerint ő egy fület sem látott a vendégen, de úgy tudja, van neki három is!) válik teljesen világossá A számára, hogy B valamit még a párbeszédük elején félreértett. Ezután a félreértés többfordulós tisztázása következett, amikor is kiderült, hogy B a *füle* szó helyett a *fia* szót értette.

A félrehallásban szerepet játszhatott a beszélő hanyagabb kiejtése, a hallgató pillanatnyi percepció zavara és egyben az a háttértudása, hogy az általa először látott vendégnek három fia van. A félreértés rendezése, megbeszélése során rendszerint a lezajlott forgatókönyv is explicit módon megneveződik, a *félreértés* szó kimondása egyfajta nyugtázását, lezárását jelenti magának a félreértésnek.

A (3) példában a félreértést kiváltó potenciális tényezők közül egyidejűleg több is közrejátszik abban, hogy félreértés alakuljon ki. Objektív, fizikai tényező az, hogy az idős házaspár egyike nagyot hall. Férj és feleség külön töltötték a napot, most mindketten saját napjukról számolnak be gyerekeiknek (C és D), akik csupán mint hallgatóik vannak jelen, tehát a szülők eltérő szándékkal vesznek részt a kommunikációban. Emellett nemcsak egyszerre is beszélnek, ami csatornazajt jelent, hanem a beszédhelyzetükre vonatkozóan is téves hiede-



lemből indulnak ki: *A* is, *B* is azt gondolja, hogy a kommunikációs szituáció többi résztvevője csak őt hallgatja, az ő témája a fontos. Végül pedig *A* kérdésének *nekik* névmása referenciális kétértelműsége ad lehetőséget.

A (3) szituáció félreértés-forgatókönyve az (1) példához hasonlóan igen röviden, de eltérő úton fut le. *A* kérdésére *B* elfogadó választ ad (2./c) úgy, hogy valójában nem érti a kérdést. A következő fordulóban *A* sem érti meg a helyzetet, nem tartja adekvátnak *B* válaszát, de nem végez sem ellenőrzést, sem további információt nem kér, hanem azonnal elutasító reakciót ad (3./bb), azaz a maga részéről lezártnak tekinti az ügyet, ami konfliktushelyzetet idéz elő.

Az élnyelvi példák után lássunk néhány irodalmi is. Ezekben az esetekben azt tartom érdekesnek megfigyelni, hogy a félreértés-forgatókönyv legtöbbször sokkal hosszabb lefutású, több fordulópáron keresztül fennmarad, s ezáltal válik egyre hangsúlyosabbá a jelenet komikuma.

(4)

*(...) amikor a pincér eléjük tette a pirosra sült csirkecombokat, feljajdult az egyik comb.*

*– Nahát, benniünket meg akarnak enni!*

*Valéria nyomban rászólt a pincérre.*

*– Hogy gondolja, kérem?! Mi nem eszünk beszélő csirkecombot! (...)  
Beleharapok, ő meg beszélni kezd a számban, nahát, én ebből nem kérek! (...)*

*A: – Valériának momentán igaza van – bólogatott Vendel.*

*B: – Hogyhogy momentán?! – kapott észbe Valéria.*

*A: – Nem kérjük a combokat! – jelentette ki Vendel.*

*B: – Mi az, hogy momentán! – nézett elvörösödő arccal a szerelmére Valéria.  
– Csak most van igazam?! Nekem mindig igazam van! Nekem mindig annyira igazam van, hogy néha már meg se merek szólalni!*

*A: – Kivéve persze, amikor nekem van igazam! – bólintott megértően Vendelin. – Márpedig általában nekem van igazam. Néha neked is, jó, elismerem. Igazad van véletlenül, vagy valami csoda folytán.*

*Valéria felpattan, (...)*

*B: – Ezt most ismételd meg, Vendelin, ha van merszed hozzá!*

Ebben a példában *A* kijelentése elutasító reakciót vált ki *B*-ből (2./b). Úgy tűnik ugyan, mintha *q* ellenőrző visszakérdezés lenne, de a kontextusból egyértelműen kiderül, hogy ez nem higgadt rákérdezés *p*-re, hanem felháborodott elutasítás, erre utal egyébként a mondat végi írásjel is. *A* következő kijelentése a pincérnek szól, tehát nem válasz *B*-re, nem a félreértés-forgatókönyv része. *B* 4. fordulóbeli reakciója pedig a 2. fordulóbeli megnyilatkozásának folytatásaként tekinthető. Erre az elutasító válasza *A* is elutasító választ ad (3./bb), láthatóan nem érti meg, vagy nem akarja megérteni, hogy a kommu-

nikáció a *momentán* szó pragmatikai interpretációján, pontosabban a használatából potenciálisan levonható következtetések aktualizálásának a beszélők közötti eltérésén siklott ki.<sup>1</sup> Ezek után teljesen természetes, hogy veszekedés tör ki, a félreértés fennmarad, s ez a konfliktus lesz a forgatókönyv végpontja.

(5)

(Jön Efez. Dromio)

Szir. Antipholus

*Itt jön születésem naptári mása.*

*Mi van? Hogyhogy itt vagy ilyen hamar?*

Efez. Dromio

*Ilyen hamar? Inkább iszonyú későn!*

*Megég a kappan, szétsül a malac;*

*az óra már tizenkettőt ütött;*

*az asszonyom meg a képemre egyet;*

*felforrt a vére, mert kihűlt a hús;*

*a hús kihűlt, mert ön nem jön haza;*

*nem jön haza, mert nincs étvágya már;*

*nincs étvágya, mert böjt helyett evett;*

*de mi, akik gyakorta böjtölünk,*

*ma kegyed vétkéért vezekelünk.*

Szir. Antipholus

*Elég a szövegből; mondd, szolga úr,*

*hol az a pénz, amit kezedbe adtam?*

Efez. Dromio

*A hat krajcár? Amit szerdán adott,*

*hogy úrnőm lószerszámát kifizessem?*

*A nyergesnek odadtam, becsülettel.*

Szir. Antipholus

*Most igazán nincs viccelődni kedvem;*

*felelj, ne csúry-csavarj: hol van a pénz?*

*Idegenek vagyunk itt – hogy merészelsz*

*másokra bízni ilyen összeget?!*

(...)

Szir. Antipholus

*Mit művelsz?! A szemembe csúfolódsz,*

*hiába tiltom? Úgy? Nesze, cseléd! (Verni kezdi.)*

---

<sup>1</sup> Vendel feltehető szándéka csupán a pincérrel való verbális megütközés tompítása a *momentán* szónak a kijelentés érvényét korlátozó szerepe révén, Valéria viszont azon lehetséges interakciók összességét tekinti értelmezési tartományának, melyekben ő ténylegesen vagy potenciálisan vitapartnerként számba jött vagy jöhet.

(5) példám a félreértés-lavina illusztrálására szolgál, amely a végén konfliktusba torkollik. Szirakúzi Antipholus kijelentésére efezusi Dromio először visszakérdez (2./a), de rögtön elfogadó válasszal is folytatja (2./c). Antipholus nem jön rá a tévedésre, és ő is folytatja a párbeszédet (3./bc). Új ciklust kezd új kérdést felvetve. Dromio újból először visszakérdez ellenőrzés végett (2./a), de rögtön elfogadólag választ is ad a nekiszegezett kérdésre (2./c). Antipholus továbbra sem érti a félreértést, folytatja a párbeszédet (2./bc), s ez ismétlődik még 5 cikluson keresztül, mígnem Antipholus kijön a béketúrásból, nem tudja tovább elfogadni Dromio válaszait, elutasító reakciót ad rájuk (3./bb), verni kezdi szegény efezusi Dromiot, aki erre gyorsan elmenekül. A félreértés-forgatókönyv ily módon konfliktussal zárul. A félreértés-forgatókönyv érdekessége itt, hogy mindkét szereplő gyakran kezdi fordulóját visszakérdezéssel (Nekem, uram?; Az úrnőd? Milyen úrnőd van neked?), ami mindahányszor megcsillantja a reményt a helyzet tisztázására, mégsem ez történik, hanem újból továbbgördül a félreértés több cikluson át.

(6)

Lucile: – *Szereti Ön Wagnert, Uram?*

Edouard: – *Wagnert? a patikust?*

Lucile: – *A patikust?*

Edouard: – *A toulouse-i patikust?*

Lucile: – *Nem, a zenészt.*

Edouard: – *A zenészt? Ja, igen, Wagner. Hallottam róla... Igen, úgy tűnik, hogy zenél.*

A (6) szöveg annyiban hasonlít az előzőhöz, hogy több cikluson keresztül ismétlődik a félreértés-folyamat, sőt olyan mértékű, hogy itt már egy hosszú jelenet épül rá, a félreértés lefolyásának különböző változataira szolgáltatva jó példákat. Most csupán egy részletet ragadok ki a hosszú jelenetből.

(6a)-ban Lucile kérdésére Edouard visszakérdez (2./a), amiből Lucile-nek rá kellene jönnie a félreértésre, ehelyett Lucile továbbra sem érti, és ő is visszakérdez (3./ba). Edouard válaszreakciója szintén visszakérdezés (4./b), s meglepő módon ennyi visszakérdezés után sem tisztázódik a félreértés, újból visszatérünk a 3. csomópont alá, csak ezúttal elfogadás Lucile válasza (3./bc), amiből a félreértés-folyamat továbbhőmpölyöghet.

A félreértés forgatókönyveit a nézők már az első forduléváltásnál felismerik, és előrevetítik annak lehetséges lefolyását. Mivel azonban a hétköznapi élőnyelvi félreértésekről tapasztalati úton olyan tudásra tettünk szert, amely szerint két fordulópárnál nem hosszabb lefolyású egy félreértés, annál jobban szórakozunk, amikor egy tehetséges vígjátékíró ennél terjedelmesebb lefutású félreértés-lánccal ajándékoz meg bennünket.

### IV.

Az elemzett példák azt mutatják, hogy a félreértést tartalmazó dialógus-szakaszok változatos „felszíni szerkezetei” mind jól elemezhetők/értelmezhetők egy elemi félreértés-forgatókönyv alapján, amelynek lehetséges modelljét igyekeztem a fentiekben vázolni. Azonban már az ezt megjelenítő folyamatára is igen összetett, több elágazással és számos visszacsatolással, s ez rávilágít két tényre is. Egyrészt arra, hogy a forgatókönyvek nyelvi vizsgálatának — főleg terjedelmes szövegek esetében — az ilyen fokú komplexitás egyértelmű határt szab. Másrészt pedig arra, hogy a forgatókönyvek meghatározó tulajdonsága a rekurzivitás. Ha pedig tekintetbe vesszük, hogy a (szöveg)nyelvészet szempontjából mindenekelőtt maguk a természetes nyelvi produktumok (a megnyilatkozások), nem pedig a társadalmi konvenciók (az interakció külsődleges tényezői) érdekesekek, mindez együttesen határozott irányt mutathat a szövegnyelvészeti-szövegtani szempontú forgatókönyv-elemzésnek. A félreértés-forgatókönyvekre irányuló vizsgálatunk azt erősítette meg, amit a jelen kötet egy másik tanulmánya is állított (Csűrty Istváné): nevezetesen, hogy nem csak interakciók egészének „forgatókönyveit” kell vizsgálnunk, hanem jól elkülöníthető szerkezeti-funkcionális részegységeket.

### Irodalomjegyzék:

- Jacques Moeschler—Anne Reboul 2000. *A társalgás cselei*. Budapest: Osiris Kiadó.
- Tolcsvai Nagy Gábor 2001. *A magyar nyelv szövegtana*. Budapest: Nemzeti Tankönyvkiadó.
- Szikszainé Nagy Irma 1999. *Leíró magyar szövegtan*. Budapest: Osiris Kiadó.
- Magyar Értelmező Kéziszótár*. 1975. Budapest: Akadémiai Kiadó.

### Források:

- Darvasi László: *Trapiti és a borzasztó nyúl, szerelmes és bűnügyi gyermekregény*. Budapest: Magvető. 2004.
- Shakespeare: *Tévedések vígjátéka*. I. felvonás, 2. szín. ford. Nádasy Ádám, Budapest: Magvető. 2001.
- Feydeau: *Amour et piano*. Scène VI, elektronikus kiadás. Association de Bibliophiles Universels. (<http://abu.cnam.fr>)



## 6.

### Forgatókönyv-építési stratégiák

PELYVÁS PÉTER

#### 1. A forgatókönyv a kognitív elméletben

(1) *Két halványlila balsejtelem ködöt fest egy liftaknában.*

– *Te, ebben a nagy szélben nem lehet zoknit hegeszteni!*

– *Nem baj, úgyis biciklivel jöttem!*

A fenti párbeszéd a hallgatóban vagy az olvasóban valószínűleg a frusztráltság érzetét kelti, és mint ilyen, a vicc mint műfaj egyik alapfajtájának tekinthető. Jelen témánk szempontjából legfontosabb tulajdonsága nyilvánvalóan az, hogy hiányzik belőle valami alapvető koherencia, amit az ember (nem csak a nyelvész) nyilvánvalóan elvár minden kommunikációban. Ennek elmaradása meghökkenéshez vezet, és — ha a kommunikációnak egyébként nem volna komoly tétje — akár humoros hatást is kelthet, bár elég sok ember irtózik az ilyen fajta humortól.

Nyelvészeti szempontból ez a példa azért tanulságos, mert egy jelenséget gyakran úgy lehet legsikeresebben megragadni, ha megvizsgáljuk: mi történik, amikor nincs jelen. Kognitív vagy szövegnyelvészeti háttérrel azt mondhatjuk, hogy ennek a párbeszédnek teljességgel hiányzik a forgatókönyve: sehonnan nem indul el, és nem is vezet sehová.

A forgatókönyv fogalma a kognitív nyelvészet 20. századvégi előretörésével került (ismét) be a nyelvészeti közgondolkodásba. Bár ez az irányzat, legalábbis 'klasszikus' formájában, még mindig leginkább mondatszintű elméletnek tekinthető, több eleme, így a forgatókönyv is, túlmutat a mondat keretrendszerén, és az elméletet a tágabb, szöveg-, illetve beszélőszintű összefüggések feltárása felé irányítja.

A kognitív elmélet a forgatókönyvre két definíciót is ad, amelyek mindegyike eltér némileg a köznapi szóhasználatától. Az ugyanis valamilyen előre megtervezett, összehangolt elemekből álló és szigorú sorrendben végrehajtandó eseménysorra utal. Ez az elem az első definícióban legfeljebb marginálisan van jelen, a másodikban sem kap sokkal nagyobb szerepet.

A forgatókönyv szerkezete alapján véve a következő: egy kezdeti állapot, egy eseménysor és a végállapot. Más szavakkal, a forgatókönyv a *forrás – út – cél* séma struktúrájára épül az időtartományban ...

A forгатókönyv tipikusan embereket, dolgokat, tulajdonságokat, viszonyokat és állításokat is tartalmaz. Az elemek között általában bizonyos típusú viszonyok húzódnak: ok – okozati, vagy azonossági relációk stb. ... A forгатókönyvnek célstruktúrája is van, amely a benne szereplő személyek céljait határozza meg.

(Lakoff 1987: 285–6, saját fordításom — Pelyvás P.)

Ez a Lakoff által adott első definíció az események ‘természetes’ egymásra épülésén alapul, és első látásra meglehetősen objektívnek tűnik. Egy komplex esemény adott, objektíve felvázolható struktúrát követ, és a nyelvi megfogalmazás ezt a struktúrát képezi le, vele szimbolikus viszonyban van.

Ezt a képet jóval árnyaltabbá teszi a kognitív nyelvészet általános elméleti háttere. Ebben a rendszerben az idealizált kognitív modellek (ICM) a beszélő konceptualizáló tevékenységében jönnek létre: a környezet rendelkezésre álló (salient) elemei közül a beszélő választja ki az ICM szereplőit, ő határozza meg, hogy a közöttük feltárható viszonyokból melyek a relevánsak; ezáltal végső soron azt is, hogy szerinte *mi is történik* valójában (Pelyvás 2003: 20–21). Ezért a forгатókönyv (egyfajta kognitív modell) ebben a felfogásban is tulajdonképpen a beszélő aktív konceptualizáló tevékenységének eredménye már a leírásra legmegfelelőbbnek tűnő modell vagy séma kiválasztásának pillanatától kezdve (Langacker 1999: 104–5, Pelyvás 2001a).

Egy másik definíció, amely Tolcsvai Nagy Gábortól származik, a forгатókönyv létrehozásának ezt a nyelvi-kommunikatív oldalát helyezi előtérbe:

A forгатókönyv egy nyelvi interakció lefolyásának menetét, az interakció társadalmi intézményeit tartalmazza: a forгатókönyv a társadalmi cselekvés komplex összefüggéseinek egyedi emberi tudása és annak modellálása ... A forгатókönyv működtetésekor megértésfolyamat játszódik le, amelyben a hallottakat, látottakat tudott cselekvés-összefüggésekkel felszínre hozza a beszélő, a hallgató pedig szintén így érti meg.

(Tolcsvai Nagy 2001: 75–6)

Itt a forгатókönyv *a nyelvi interakció lefolyásának menetét* jelenti, amelyet a beszélő működtet, segítségével *összefüggéseket felszínre hoznak* (másokat esetleg háttérbe szorítanak) a kommunikáció folyamatában. Ez a felfogás nyilvánvalóan utal az előbbiekben felvázolt kognitív grammatikai háttérre, és talán közelebb áll a forгатókönyv köznapi jelentéséhez is, bár nyelvi interakcióinkat valószínűleg ritkán tervezzük meg a tudatosság olyan szintjén, mint amit az feltételez.

Úgy gondolom, hogy ez a két felfogás, melyek közül az egyik az esemény menetére, a másik a róla szóló kommunikáció lefolyására helyezi a hangsúlyt, az érem két oldalaként könnyen összeegyeztethető egymással: különböző problé-

mák vizsgálatakor különböző elemek kerülhetnek előtérbe. Erre mutatok a következőkben néhány példát.

## 2. A nyelvi megformálás stratégiái

A nyelvi megformálás előtérbe helyezése igen fontossá válhat pl. a nyelvtani idő, aspektus, modalitás nyelvi problémáinak vizsgálatában. Tudjuk, hogy egy eseményt többféleképpen is el lehet mondani. A legegyszerűbbnek látszó forgatókönyv-építési stratégia az időrend követése, mint az alábbi példában:

(2)

*Volt egy banktisztviselő, akivel sokat hadakoztam az elmúlt időben. Aztán azt hallottam, hogy valami súlyos munkahelyi visszaélés miatt letartóztatták. Egy nap ismerősnek látszó ember jött velem szemben az utcán, és bár először nem tudtam, kicsoda, hamar rájöttem, hogy ő az. Ebből rájöttem, hogy biztosan nem volt igaz a pletyka. Elhatároztam, hogy nem fogom megismerni. Reméltem, hogy ő is így tesz majd, és ez így is történt. Sok kellemetlenségtől megkímélt engem.*

*Nem tudom, mit tettem volna, ha odajön hozzám, és kezet nyújt. Az biztos, hogy nem örülnék neki, ha megint találkoznánk, és remélem, ha egy mód van rá, soha nem bukkan fel többé az életemben!*

Ha ez a történet kissé zavarosnak tűnik, ennek egyik oka az lehet, hogy itt az egyszerű temporalitásnál fontosabb összefüggések előtérbe helyezése lenne szükséges. Ez viszont bonyolultabb nyelvi megfogalmazást igényel. Az előző történetet angolul csupán egyszerű múlt idők használatával is el lehetne mondani, az új stratégia azonban a perfect és a progresszív aspektusok különböző kombinációinak, illetve igeneveknek a tömeges használatát is szükségessé teszi: ld. a (3) példát. A (4) példában megpróbálom ennek lehetőleg szó szerinti magyar fordítását adni.

(3)

*The very moment I saw the man I **found** him suspicious. I **suspected seeing** him somewhere before, but where? **Could he be** the man I **had been cheated by** shamelessly just a few weeks before? Before I **had answered** that question, it suddenly **dawned** on me that he **must be** the clerk I **had been having** affairs with at the bank for some time. He **had been said to have been arrested** for some kind of serious offence on the job, but now, obviously, it **could not have been true**. He pretended **not to have noticed** me, just as I **had decided I would do** myself, which **saved** me a lot of trouble. In fact I **had been hoping** he would **do** exactly that. I **do not know** what I **would have done** if he **had decided to***



*come up to me and shake hands. I am certainly not looking forward to meeting him again, and I'd rather he never showed up in the future, if he could help it, either!*

(4)

*Ahogy megláttam azt az embert, gyanúsnak találtam. Sejtettem, hogy láttam már valahol, no de hol? Lehet, hogy ez az az ember, aki néhány hete szegyen-telenül becsapott?*

*Mielőtt válaszolhattam volna a kérdésre, hirtelen beugrott, hogy ez biztosan az a tisztviselő, akivel nemrégiben többször is volt összetűzésem a bankban. Azt híresztelték róla, hogy valami súlyos munkahelyi visszaélés miatt letartóztatták, de ez akkor nyilvánvalóan nem lehetett igaz. Úgy tett, mint aki nem ismer meg (ahogyan én is elhatároztam, hogy tenni fogok), és ezzel sok kellemetlenségtől megkímélt engem. Tulajdonképpen reménykedtem is benne, hogy így lesz.*

*Nem tudom, mit tettem volna, ha odajön hozzám, és kezet nyújt. Az biztos, hogy nem örülnék neki, ha megint találkozónánk, és remélem, ha egy mód van rá, soha nem bukkan fel többé az életemben!*

A (2)-ben, illetve a (3)-ban és a (4)-ben alkalmazott stratégiák között kognitív nyelvészeti szempontból az az alapvető különbség, hogy míg a (2) a Lakoff-féle definícióban is helyet kapó, viszonylag egyszerű *forrás – út – cél* temporális sémán alapul, a (3) és a (4) az események egy részét referenciapontként értelmezi<sup>1</sup>, lehetőséget adva arra, hogy a többi eseményt közvetlenül ezekhez a referenciapontokhoz viszonyítsuk. Ez lehetővé teszi, hogy a szöveg, illetve alkotója bonyolultabb összefüggésekre koncentráljon, segítve ezzel a hallgató megértési folyamatát is. A grammatika szempontjából legfontosabb ilyen összefüggések az *egyidejűség*, *előidejűség*,<sup>2</sup> a *relevancia* (az aspektus legfontosabb fogalmi összetevői), illetve a *beszélő/hallgató háttérismeretei*, a *beszélő episztemikus elkötelezettsége* (a modalitás, Langacker kognitív grammatikájában az episztemikus lehorgonyzás alapfogalmai). Tágabb konceptuális értelemben elsősorban az *ok – okozat*, *terv – megvalósulás* összefüggések

---

<sup>1</sup> A kognitív grammatika értelmezésében a referenciapont alternatív elérési utat nyit egy konceptualizálendő cél felé, főleg abban az esetben, ha a cél a beszélő és a hallgató számára közvetlenül nem vagy csak nehezen elérhető. Fontos tulajdonsága, hogy miután feladatát betöltötte, gyakran háttérbe szorul, vagy akár rejtve is maradhat (ld. pl. Pelyvás 2001b).

<sup>2</sup> Bár ezek a fogalmak a nyelvtani idővel is kapcsolatba hozhatók, fontos hangsúlyozni, hogy míg az idő kategóriája mindig a beszéd pillanatához viszonyít, az aspektus közvetlenül teremthet ilyen típusú kapcsolatot egy esemény és egy referenciapontként kijelölt másik között.

lehetnek fontosak. Ezek kifejezésére (illetve rejtve maradására) a (3), a (4) (illetve a (2)) példákban bőven találhatunk példát.

Ezen a ponton a hagyományos, a kognitív grammatika (szemantika) és a szövegnyelvészet szempontjai találkoznak.

### 3. Az eseményszerkezettel kapcsolatos stratégiák

Bár az 1. részben adott lakoffi definíció szerint az eseményszerkezetet akár objektív adottságnak is tekinthetnénk, ott is utaltunk már rá, hogy a releváns események és a szereplők kiválasztásában, a közöttük húzódó viszonyok értékelésében a beszélőnek meghatározó szerepe van. Ebben a részben két példát mutatok be ennek illusztrálására. Az első egy egyszerű kifejezés kiterjesztése, amit akár metaforikusnak is nevezhetnénk. A vizsgálat majd eldönti, valóban az-e. A második egy 'lehetetlen' forgatókönyv. A köznapi életben ilyet ritkán formálunk vagy próbálunk „eladni” a kommunikációban, de kétségtelen, hogy igen nagy hatású művészi eszköz lehet. Tekinthejtük akár az (1)-ben adott favicc művészi továbbfejlesztésének is.

#### 3.1. „Elhúzza a nótáját!”

Egy néhány évvel ezelőtti rádióműsorban figyeltem fel arra, hogy egy interjúalany, akinek az apja vagy nagyapja valaha híres cigányprímás volt, ezt mondja róla:

(5)

*Hirtelen természetű ember volt. Ha egy vendég nem úgy viselkedett, ahogy elvárható lett volna, bizony, szó szerint is elhúzta a nótáját!*

Első megjegyzésünk: úgy tűnik, hogy itt mintha felcserélődött volna az, hogy mi a szó szerinti, és mi az elvont jelentés, hiszen a szó szerinti jelentésnek a hegedűjátéknak kell lennie: ennek valamilyen kiterjesztése lehet csak a vonóval való eltángálás művelete. Elsőként ez keltette fel a figyelmemet. Továbbgondolva a kiterjesztés alapjait, meg kell vizsgálnunk, hogy mennyiben tekinthejtük ezt a kiterjesztést metaforikusnak.

Lényeges érvek szólnak az ellen, hogy ez metafora lenne.

- Nem feltételezhető lényeges különbség a két tartomány elvontságában. A metafora egyik fontos ismérve az, hogy egy konkrétabb forrástartomány felől elvontabb céltartomány felé mutató egyirányú folyamat. Azonban sem a hegedűjáték, sem az elnászpángolás nem tűnik elvontabb tartománynak a másiknál, és a folyamat sem feltétlenül egyirányú, amint azt az interjúalany „tévedése” is jelzi.

- A metafora lényeges tulajdonsága az invariancia elve (Lakoff 1990), amely kimondja egyrészt azt, hogy a forrástartományból a céltartományba csak azok az elemek kerülnek át, amelyek összeegyeztethetőek az utóbbival; másrészt azt, hogy a szereplők közötti, a forrástartományban adott viszonyoknak — ha átkerülnek — meg kell egyezniük a céltartományban kialakuló viszonyokkal. Ha a két jelentést (mini)-forgatókönyvként fogjuk fel, láthatjuk, hogy ezek a feltételek nem teljesülnek.

A **hegedülés** esetén van egy *vendég*, akinek a kérésére/*megrendelésére* a *prímás* az általa kért *nótát* játssza úgy, hogy a *vonót* a *hegedűn* mozgatja. A *hegedű* hangot ad, ez a *vendégnek* (és esetleg másoknak is) *kellemes*. A vendég ezt a tevékenységet *jutalmazza*.

Az **eltángálás** forgatókönyvében a viszonyok alapvetően megváltoznak. A *prímás* nem *megrendelésre* cselekszik, hanem saját elhatározásából. A *vonót* nem a *hegedűn* mozgatja (ez a résztvevő teljesen ki is marad a forgatókönyvből), hanem a *vendég* hátán. Eközben *hangok* is keletkezhetnek, amelyeket azonban nem a *hegedű*, hanem a *vendég* ad ki, és valószínűleg nem emlékeztetnek *nótára*. A *vendég* ebben a szituációban nem *megrendelő*, és az is nyilvánvaló, hogy a helyzetet nem fogja *kellemesnek* találni és *jutalmazni*.

Ennek alapján arra következtethetünk, hogy ez a kiterjesztés nem metafora. Sokkal inkább konceptuális integráció (blend), amelynek alapvető tulajdonsága az, hogy többirányú folyamat, benne több forrástartományból származó, egymással gyakran nem is összeegyeztethető elemek találkozhatnak, valami új, csak a forrásokból meg nem jósolható tartalmat hozva létre (Coulson—Oakley 2000, Grady, Oakley—Coulson 1999). Az eredmény gyakran rövid életű, csak szituációhoz van kötve. Ezen utolsó tulajdonság kivételével mindez, azt hiszem, erre a kifejezésre teljes mértékben igaz.<sup>3</sup>

A témánk szempontjából fontos tanulságot a következőképpen foglalhatjuk össze: ebben az esetben a *bántalmazás* forgatókönyvét építettük fel úgy, hogy ehhez egyfajta *szórakoztatás* forgatókönyvének látványos, de nem feltétlenül lényeges elemeit használtuk fel.

### 3.2. A lehetetlen forgatókönyv

Mint a bevezetőben már említettem, a lehetetlen forgatókönyv igen hatékony művészi eszköz, amely nem csak a nyelvet közegként használó művészeti ágakban használatos. Jó példa lehet erre a rajzfilmhős, aki fütyörészve sétál ki a

---

<sup>3</sup> Más kérdés az, hogy ez az új, konceptuális integrációból származó jelentés metaforikusan is kiterjeszhető olyan szituációkra, ahol már a vonó, esetleg a fizikai értelemben vett verés sem szerepel: *A kedvenc focicsapatomnak már megint jól elhúzták a nótáját*.

levegőbe a szakadék fölé, és csak akkor esik le, mikor lenéz, és meglátja a semmit maga alatt. Itt egy nem odaváló elemet, *a lehetetlen tudatossá válását mint a megszűnés feltételét* csempészték a forgatókönyvbe.

Örkény István itt következő egypercesében a színész valódi életének véget vető hirtelen halál lehetetlenné tenné a folytatást. Hogy ez a műben még sincs így, annak összetett okai lehetnek, amelyek együttesen hatnak. Bár ez már egyre inkább az irodalmi elemzés számomra járatlan területe, megpróbálok néhány fontosnak látszó, nyelvészeti szempontból is releváns összefüggést kiemelni.

- A mai világ egyik kedvenc kedvtelése az, hogy a művészek magánéletét rendületlenül figyelik, és minden részletét publikussá teszik. A novella egyrészt ezt fordítja ki, amikor az eseményeket lehetetlen sorrendbe állítja.
- Foglalkoztatja az átlagembert az is, hogy a színész alakításaiban milyen valós forrásokból táplálkozik, mennyire alapul játéka valódi élményeken. Ez is az események lehetetlen sorrendbe állítása mellett érvel. A halált igazán jól eljátszani csak a valódi halál megtapasztalásával lehetséges; vagyis lehetetlen (lenne), ha a tétel igaz (lenne).
- A harmadik bekezdéstől fogalmi integráció (blend) kezdődik, amely magába építi a valódi és a színpadi halál, a kimerültség, az indiszponáltság és a napi rutin elemeit, kiemelve azt, hogy a valódi és a színpadi halál egymásra találásakor éri el a színész azt a csúcspontot, amelyet a közönség is igazi sikerként értékel. A vezető mondatok azt sugallják, hogy ezt a lehetetlen forgatókönyvet bizony nap mint nap meg kell ismételni.

Örkény István: *A színész halála*

*Ma délután az Üllői út egyik mellékutcájában eszméletét veszve összeesett Zetelaki Zoltán, a népszerű színművész.*

*A járókelők bevitték a közeli klinikára, de ott hiába próbálták a tudomány legújabb vívmányaival — még vastüdővel is — életre kelteni. A jeles színész, hosszú haláltusa után, este fél hétkor kiszivedett; tetemét átszállították a Bonc-tani Intézetbe.*

*A „Lear király” esti előadása e tragikus esemény ellenére is zavartalanul folyt le. Zetelaki késett ugyan egy kicsit, s az első felvonásban feltűnően fáradtnak látszott (néhol szemlátomást a sűgő segítségére szorult), de aztán egyre jobban magára talált, s a király halálát már olyan meggyőző erővel jelentette meg, hogy nyíltszíni tapsot kapott érte.*

*Utána hívták vacsorázni, de nem ment. Azt mondta:*

*– Ma nehéz napom volt.*

**Irodalomjegyzék:**

- Coulson, S.—Oakley, T. (2000). Blending basics. *Cognitive Linguistics* 11–3/4. 175–196.
- Grady, J. E.—Oakley, T.—Coulson, S. (1999). Blending and Metaphor. In: Gibbs, R. W. and Steen, G. J. (eds.) *Metaphor in Cognitive Linguistics*. Amsterdam: Benjamins, 101–124.
- Lakoff, G. (1987). *Women, Fire and Dangerous Things*. University of Chicago Press.
- Lakoff, G. (1990). The Invariance Hypothesis: is abstract reason based on image schemas? *Cognitive Linguistics* 1–1: 39–75.
- Langacker, R. W. (1999). *Grammar and Conceptualization*. Berlin and New York: Mouton de Gruyter.
- Pelyvás, P. (2001a). Az idealizált kognitív modellek szerepe a mondat- és szövegalkotásban. In: Petőfi, S. János—Szikszainé Nagy Irma (szerk.) *Officina Textologica* 5. Debrecen: Kossuth Egyetemi Kiadó, 11–26.
- Pelyvás, P. (2001b). The Reference Point Construction: Conceptual Structure and Grammatical Form. In: Pârlog, H. (szerk.) *B.A.S. (British and American Studies) 2001*. Temesvár: Hestia. 192–202.
- Pelyvás, P. (2002). A kognitívmodell-alkotás és -váltás néhány nyelvi kifejezőeszköze a magyarban. In: Maleczki, M. (szerk.) *A magyar nyelv leírásának újabb módszerei V*. Szegedi Tudományegyetem, 405–420.
- Pelyvás, P. (2003). A tematikus progresszió és annak hiánya angol nyelvű pszichotikus szövegekben. In: Petőfi, S. János—Szikszainé Nagy Irma (szerk.) *Officina Textologica* 9. Debrecen: Kossuth Egyetemi Kiadó, 17–31.
- Tolcsvai Nagy, G. (2001). *A magyar nyelv szövegtana*. Budapest: Nemzeti Tankönyvkiadó.

**Forrás:**

Örkény István: A színész halála. In: *Egyperces novellák*, Magvető, 1977.

7.

**Forgatókönyv és szinopszis**

SKUTTA FRANCISKA

Forgatókönyv és szinopszis kapcsolata első pillantásra meglehetősen távolinak tűnik, azonban a két dolog alaposabb vizsgálatával több hasonló vonást is feltárhatunk közöttük. Tanulmányomban előbb a nyilvánvaló különbségek, majd a rejtettebb összefüggések, hasonlóságok bemutatására törekszem, s igyekszem kitérni a kérdés néhány elméleti vonatkozására is. A forgatókönyv meghatározása szövegtani keretben, elsősorban Petőfi S. János és Tolcsvai Nagy Gábor kutatásai alapján történik, míg a szinopszis leírásához — egyelőre — főként a narratológia nyújt fogódzót. Az elemzésben egyébként nagyobb teret fog kapni a szinopszis, éppen mivel a szövegtan eddig viszonylag kevesebb figyelmet fordított rá.

A szövegtani értelemben vett *forgatókönyv* — más néven *séma*, *keret* — a valóságról alkotott összetett fogalom; belső, viszonylag állandósult szerkezetét tekintve egy központi elem köré rendezett tudáselemek készlete (vö. Tolcsvai Nagy 2001: 75). Mint ilyen, kapcsolatba hozható az ún. *tudáskerettel*, de míg ez a valóság statikusnak tekinthető elemeit tükrözi egy összetett fogalomban, addig a forgatókönyv a valóság dinamikus, eseményekre, ill. eseménysorokra összpontosító vetülete. Pontosabban szólva a forgatókönyv mindig egy sztenderdizált eseménysor — bevásárlás, teadélután, esküvő, törvényszéki tárgyalás stb. —, vagyis egy szociokulturális kontextusban intézményesült eseménykonfiguráció fogalmi ábrázolása, aminek alapvető fontossága van a forgatókönyv működésében, ugyanis épp az események intézményes jellege biztosítja azt, hogy a róluk meglévő tudás egy közösség minden tagja számára elérhető legyen. Végző soron ezek az interszjektív ismeretek — egyedi tapasztalatból eredő idioszinkratikus ismeretekkel kiegészülve — képezik a kommunikáció alapját, s teszik lehetővé nyelvi közlemények létrehozását és megértését (vö. Petőfi 2004: 57, Tolcsvai Nagy 2001: 75–76). Így a forgatókönyv — mint háttértudás — bármikor a beszélők rendelkezésére áll, s akár egy nyelv szavai a szótárban, esetleg a forgatókönyvek is rögzíthetők lennének egy forgatókönyvtárban.

A forgatókönyv tehát eredendően nem nyelvi képződmény (bár kaphat nyelvi vagy más, pl. képi reprezentációt), valamint nem is közlemény, csupán annak lehetőségét biztosítja. A *szinopszis* ezzel szemben tényleges közlemény, amely — szokásos értelemben — nyelvi közegben valósul meg. Felvethető, hogy más médiumokban létezik-e a szinopszissal analóg jelenség; gondolhatnánk pl. egy festmény kisebb méretű, kidolgozatlan vázlatára vagy egy zenemű hangszerelés

előtti állapotára. E médiumok azonban olyannyira különböznek a nyelvtől és egymástól, hogy a kérdésről csak további kutatások alapján nyilatkozhatnánk. Ezért itt a szinopsziszról mint nyelvi közleményről, azon belül pedig mint jól körülírható szövegtípusról lesz szó.

A szinopszis mint szövegtípus olyan nyelvi közlemény tehát, amely egy nála hosszabb terjedelmű nyelvi (esetleg nem vagy részben nem nyelvi)<sup>1</sup> közlemény összefoglalása, kivonata, rezüméje, más megfogalmazásban „absztrakt [mely e közlemény] kivonatos összefoglalását nyújtja” (Petőfi 2004: 50). A szinopszis alapjául szolgáló, annak létét biztosító közlemény egyébként nem feltétlenül létezik a szinopszis születésének pillanatában — bár valószínűleg az a gyakoribb eset —; az ún. genetikus kritika nagyban épít a regényírók előzetes vázlataira, a tudományos konferenciák „forgatókönyve” pedig mindinkább megkívánja a még csak tervezett előadás absztraktját, rezüméjét. Azonban akár előzetes, akár utólagos összefoglalásról legyen szó, mindkét esetben azonos a szinopszis célja, ill. hatása: a szó görög etimológiájával összhangban a szinopszis „együtt, egyszerre láttat”, arra törekszik, hogy tömörsége és sajátos megformáltsága révén az alapközlemény egészét egyszerre átláthatóvá tegye. Ez pedig csak úgy történhet, hogy a szinopszis az alapközlemény lényeges szerkezeti elemeit tömöríti, vagyis annak egy lehetséges makrostruktúráját adja meg (vö. Petőfi 2004: 51). Így viszont a szinopszis maga is altípusokba sorolható az alapközlemény jellege szerint: egy elbeszélő mű szinopszisa a főszereplők viszonyait tükröző eseményeket foglalja össze, míg egy tudományos érvelő szöveg szinopszisa absztrakt fogalmak logikai összefüggéseit emeli ki. Ugyanakkor egy másik, közvetlenebbül pragmatikai szempont szerint megkülönböztethetünk egyrészt az alapközleményt ismertető, másrészt az azt inkább reklámozó szinopszisokat. Ez utóbbiak azonban épp a várakozás, a kíváncsiság felkeltése érdekében nem szabályos, lezárt szinopszisok lesznek, hanem a cselekmény egy drámai pontján megszakadó, s a végkifejletet homályban hagyó szinopszis-torzók, mint az alábbi közönségcsalogató szinopszis Christian-Jaque *Királylány a feleségem* c. 1951-es népszerű filmjéről:

*„Fanfan, a csábító a házasság előtt a hadseregbe menekül. A szép Adeline megjósolja neki, hogy meg fogja hódítani a király lányát. Fanfan egy rablótamadásból kimenti XV. Lajos leányát, s hogy viszontláthassa, behatol a palotába. Kötél általi halálra ítélik...”*

---

<sup>1</sup> Részben nem nyelvi közleményekről viszonylag gyakran készül szinopszis, ld. filmek, operák cselekményének kivonatát. Tisztán nem nyelvi alkotások esetében a szinopszis ritkább, de találhatunk rá példát a programzenében, ld. Berlioz *Fantaszttikus szimfónia* c. műve öt tételének szóban megfogalmazott vázlatos cselekményét.

Ebből az ismertetésből, de még inkább a kommunikációs helyzetből sejthető, hogy az igazi bonyodalom csak most kezdődik, s hogy Fanfan és Adeline kalandjai boldog véget érnek.

A szinopszisok itt vázolt több szempontú osztályozása önmagában is érdekes lehet, azonban a további vizsgálódást célszerű leszűkíteni egyetlen típusra, a *narratív* szinopszisa, hiszen az ebben szükségszerűen megjelenő eseménysor lesz az a kapcsolódási pont, amely visszavezet a szinopszis és a forgatókönyv viszonyának elemzéséhez.

A narratív szinopszis leírását mindeddig főképp a narratológia vállalta magára, bár még ott is viszonylag kevés figyelmet kapott, egyes vélemények szerint valószínűleg azért, mert a hosszabb elbeszélő szövegek rövid összefoglalása természetes, mindennapos gyakorlat, maga a művelet pedig annyira „áttetsző”, hogy föl sem merül vele kapcsolatban az elméleti tárgyalás kérdése. Ugyanakkor a szinopsziskészítés a narratív kompetencia részének tekinthető, s épp ezért tarthatna igényt bővebb narratológiai vizsgálatra (vö. Hendricks 1973: 176–177), továbbá azért is, mert az irodalmi elbeszélő művekben régi hagyománya van a fejezetek elején megjelenő szinopszisoknak, melyek nagyjából a reneszánsztól a XVIII. századig terjedő időszakban éltek virágkorukat. A szinopszisa vonatkozó viszonylag csekély szakirodalomból két név emelkedik ki: az imént említett William O. Hendricks (1973) és Franz K. Stanzel (1979), akik önálló fejezeteket szentelnek műveikben a szinopszisa, de vizsgálataikat más-más szempontból és céllal végzik. Hendricks — részben Tzvetan Todorov narratológiai munkássága, 1969-es *Dekameron*-elemzése nyomán<sup>2</sup> — a szinopszis készítésének egy nagyon speciális válfaját mutatja be: a szinopsziskészítést nem mint hétköznapi vagy művészi gyakorlatot, hanem mint tudományos eljárást írja le, melynek során a narratológiai módszerrel elemzendő szöveget meghatározott kihagyásokkal (időnként kiegészítésekkel), valamint transzformációkkal „normalizáljuk” (*normalization*), s ennek a redukált szövegnek az immár szembeötlőbb struktúráját vetítjük vissza az eredeti, hosszabb és bonyolultabb szövegre (vö. Hendricks 1973: 175–195). Stanzel ezzel szemben a szinopszisa az irodalmi elbeszélő művek részeként, azok előképeként vagy utólagos kivonataként — tehát mint irodalmi vagy az irodalmi művet kísérő alkotást — jellemzi, és számos példából von le általános következtetéseket a szinopszis nyelvi és narratológiai megformáltságát illetően, nem feledve az irodalmi korszakok szinopszisa kapcsolatos változó igényeit és szokásait (vö. Stanzel 1979: 39–67). Tanulmányomban magam is a stanzeli elméletet fogom követni, melyben tehát a Hendricks által javasolt „mesterséges”

---

<sup>2</sup> Todorov a novellák szerkezetét a szövegektől elvonatkoztatott, maga készítette rezümék alapján elemzi, mint mondja: „nous traitons des résumés des nouvelles plus que des nouvelles elles-mêmes” (Todorov 1969: 16).



szinopszisok helyett az írók — és végső soron a hétköznapi beszélők — „természetes” narratív kompetenciájáról tanúskodó szinopszisok szerepelnek; a szinopszisnak ezt a típusát állíthatjuk párhuzamba a forgatókönyv fogalmával.

Melyek tehát a narratív szinopszisnak azon — elsősorban nyelvi és elbeszéléstechnikai — jellemzői, amelyek révén kapcsolatot fedezhetünk fel szinopszis és forgatókönyv között? Az irodalmi elbeszélésben megjelenő, annak részeit, fejezeteit összefoglaló szinopszis bizonyára első szembetűnő tulajdonsága a rendkívül *rövid terjedelem*, a legfeljebb néhány (esetleg egyetlen hosszabb) mondatnyi lezárt egységként mutatkozó szöveg, mint az alábbi idézetben, amely egy bővített mondattal tudósít a főszereplő döntő lélektani átalakulásáról:

„*Ciprus királya egy gascogne-i hölgy találó megjegyzésére pipogya emberből bátor emberré válik*” (*Dekameron*, I. nap, 9. novella, I. / 71. o.).

A terjedelemmel kapcsolatban két megoldandó kérdés merül fel. Az egyik magának a szinopszisnak a meghatározását érinti, amennyiben el kell különítenünk a szinopszist egy vele rokon s a régebbi irodalomban szintén gyakori jelenségtől, a mondat formájában kifejtett és szintén eseményről tudósító *fejezetcímtől*;<sup>3</sup> ez utóbbi azonban véleményem szerint inkább közelít a nominális szintagmából álló közönséges címhez, vagyis könnyen nominalizálható, mint tehetnénk a *Copperfield Dávid* 1. fejezete elején: „I am born” → *My birth*.<sup>4</sup> A másik kérdés már a forgatókönyvvel kapcsolatos, nevezetesen az, hogyan függhet össze szinopszis és forgatókönyv a terjedelem szempontjából, hiszen míg a szinopszis (bármily csekély) hosszúsága mérhető, addig a forgatókönyvnek — nem lévén megvalósult közlemény — nincs térbeli kiterjedése. Ennek ellenére lehet olyan benyomásunk, hogy a forgatókönyvnek is van valamilyen absztrakt terjedelme, s hogy ez viszonylag korlátozott, ugya

---

<sup>3</sup> Vö. *Kapitelüberschrift* (Stanzel 1979: 58–66), *intertitre* (Genette 1987: 271–292). Genette a *Dekameron* szinopszisait — még az olyan rövideket is, mint a fenti idézet — nem fejezetcímnek, hanem összefoglalásnak (*sommaire*) tekinti (vö. Genette 1987: 276). — Elképzelhető e paratextusok hármas felosztása is: *cím – fejezetcím – szinopszis*. A címről ld. Genette 1987: 54–97; Hoek, Leo H. 1982. *La marque du titre*. The Hague-Paris: Mouton.

<sup>4</sup> Hasonlóképp inkább a fejezetcímekre jellemzők az olyan fordulatok, mint: „Melyben megtudjuk / kiderül / a szerző elmondja ...”. — Stanzel egyébként köztes megoldásként a *szinoptikus fejezetcím* kifejezést használja, a *szinopszis* elnevezést pedig inkább az elbeszélő művön kívüli ismeretterjesztő összefoglalásra alkalmazza. A szinopszisnak ez utóbbi fajtája — az alaplától függően — valamivel hosszabb, esetleg néhány oldal is lehet (pl. a *100 híres regény* típusú kiadványokban). Tanulmányomban csak az alaplóművön *belüli* szinopszissal foglalkozom.

nis az intézményesült eseménykonfigurációknak csak a tipikus elemeit tartalmazza, amelyek a lehetséges megvalósulásokhoz képest mindig állandóak és korlátozott számúak.

A szinopszis második, döntő jellegzetessége legjobban egy narratológiai meghatározással írható le: eszerint a szinopszis *elbeszélés nélküli történet*, más szóval — Stanzel megfogalmazásában — „a közvettség nullfoka” (*Nullstufe der Mittelbarkeit*, Stanzel 1979: 39), aminek szükségképpen sajátos nyelvi, ill. elbeszéléstechnikai megnyilvánulásai vannak. A szinopszis egyrészt *harmadik személyben* készül, vagyis nem jelenik meg benne sem a szerző sem a befogadó; ebben is különbözik egyébként az esetleg első személyű fejezetcímtől, amire láthattunk példát az előbbi Dickens-idézetben. Másrészt a szinopszis az eseményeket *jelen időben* közli, szemben a tényleges elbeszélés múlt idejével, valamint a fejezetcímekben esetenként megjelenő múlt idővel, mint a francia irodalmi elbeszélő múlt Rabelais *Gargantua* c. művének e fejezetcímében: „Comment Gargantua nasquit en façon bien estrange” (VI. fejezet, 43. o.).<sup>5</sup> Az ún. *szinoptikus jelen* (Stanzel 1979: 41) természetesen nem egyenértékű a jelen idő szokásos használataival (aktuális, ismétlődő, általános érvényű jelen), sem pedig a múltat helyettesítő elbeszélő jelennel. És megfordítva: a szinoptikus jelent nem lehet felcserélni az elbeszélő múlttal, mert akkor az események visszakerülnének egy konkrét időbe, egymásutániságuk ezért elbeszélést alkotna. A szinopszis azonban felidéz, „kommentál” egy világot (*besprochene Welt*, vö. Weinrich 1964: 51–55), amelynek itt — a sorrendet kivéve<sup>6</sup> — nem jellemzője az időbeliség, az eseményekre utaló jelen tehát *atemporális* (Hamburger 1968: 92), hiszen csak így valósulhat meg az időben akár távol eső dolgok „egyszerre láttatása”.<sup>7</sup> De vajon nem ilyesmi történik-e akkor, amikor — tényleges közléstől függetlenül — felidézünk magunkban egy forgatókönyvet? Ugyanis a felidézés során szintén nem helyezük az eseményeket egy konkrét időbe, és épp ez teszi lehetővé, hogy a forgatókönyvet egy adott közleményben bármely időre alkalmazhassuk. Mint ahogy bármely személyre is alkalmazhatjuk, mert — a szinopszishoz hasonlóan — a forgatókönyv sem az első személyhez (tehát nem a felidéző személyéhez) kötődve jelenik meg a tudatban;

<sup>5</sup> = Hogyan s mily különös módon született Gargantua (az idézetet saját fordításomban közlöm).

<sup>6</sup> A sorrend fontosságára, a séma lineáris szerkezetében megjósolható eseményre hívja fel a figyelmet Beaugrande—Dressler 1981: 95.

<sup>7</sup> A szinopszis időtlen jellegével kapcsolatban érdekes megfigyelni, hogy a már említett Christian-Jaque 18 filmjét ismertető szinopszisokban (egy 2003-ban Párizsban kiadott műsorfüzetben) az események két alapvető koordinátája közül gyakrabban történik egyértelmű utalás a térre, míg az idő említése általában elmarad, mert a szinopszisban (az események sorrendjét kivéve) irrelevánsnak bizonyul.

a forgatókönyv eseménysorát gondolatban valószínűleg inkább valamiféle távoli általános alanyhoz kapcsoljuk.

Mint a fentiekből látható, a szinopszisban alkalmazott harmadik személy és jelen idő tehát együttesen teremti meg e szövegtípusban az elbeszélői közvettség hiányát, azét a közvetettségét, amely pedig az epikai műnem megkülönböztető jegye a szintén történetet ábrázoló, de azt közvetlenül megjelenítő drámával szemben. A közvetettség hiánya viszont a szinopsziszból szükség-szerűen kizárja (legalábbis elvben) az összes olyan elemet, amely az elbeszélő személyére és tevékenységére, nézeteire és értékítéleteire, valamint a befogadóval fennálló kapcsolatára utalhatna (az ismert jakobsoni terminusokkal élve: a szinopsziszból hiányoznak az emotív, konatív, fatikus, ill. meta[narratív], sőt poétikai funkciót megvalósító kifejezések, s csak a nyelv referenciális funkciója jelenik meg). Ezt a hiányt csak annál jobban kiemelik az olyan szabálytalan szinopsziszok, ill. fejezetcímek, melyek pl. a túlzás, az érzelmi fűtöttség eszközeivel élnek:

*„Arról a fényes sikerről, melyet a hős Don Quijote aratott a szélmalmok ellen vívott rettenetes és minden képzeletet felülmúló kalandban és több, hűségese feljegyzésre méltó, szerencsés esemény” (Don Quijote, I. kötet, VIII. fejezet, I. / 95. o.),*

vagy az olvasóval incselkedve szándékosan kifigurázzák a tényszerű, objektív szinopszist:

*„XI. fejezet, Melyben majd meglátjátok, mi van, ha veszitek a fáradságot, hogy elolvassátok”.<sup>8</sup>*

A szabályos szinopszisban marad tehát az események és azok résztvevőinek megnevezése, azonban a résztvevők (szereplők) szubjektivitása éppúgy ki van zárva, mint az elbeszélőé, s így a szereplők dialógusai helyett csak a megfelelő beszédaktusokra történik utalás, a beszéd tartalmának szó szerinti kifejtése nélkül. Ily módon a szinopszis szövege viszonylag egyszerű, ismétlődő nyelvtani szerkezeteket tartalmaz, melyekben az ige kötelező aktánsai (alany, tárgy, részeshatározó) mellett csak a legszükségesebb határozói vagy jelzői bővítmények találhatók. Az alábbi szinopszis jól példázza a monoton szerkesztést, egyúttal mutatja, hogyan olvad bele az adott helyen feltételezhető dialógus (beszédaktusként megnevezve) a többi, nem nyelvi eseménybe:

---

<sup>8</sup> „Chapitre XI, Qui contient ce que vous verrez, si vous prenez la peine de le lire” (Scarron, *Le Roman comique* [1651-57], I. rész, XI. fejezet, 106. o.). Az idézetet saját fordításomban közlöm.

„*Pietro di Vinciolo elmegy hazulról vacsorára, felesége felhívát magához egy fiút. Pietro hazatér, az asszony a fiút a tyúkkas alá rejti. Pietro elmeséli, hogy Ercolano, kinél vacsorán volt, házában felfedezett egy ifjút, kit felesége bebocsátott, az asszony legyalázza Ercolano feleségét, egy szamar véletlenül rálép az ujjára a fiúnak, ki a tyúkkas alatt lapul, s ki erre elordítja magát. Pietro odaszalad, meglátja; megismeri felesége hűtlenségét, de végezetül is maga fajtalankodása kedvéért megbékül vele.*” (Dekameron, V. nap, 10. novella, I. / 455. o.)

Visszatérve ismét szinopszis és forgatókönyv kapcsolatára megállapíthatjuk, hogy az egyszerű tényközlő szerkezetek megint csak olyan jellemzői a szinopszis szövegének, melyek valószínűleg a forgatókönyv felidézésekor is működésbe lépnek, hiszen ott is állandók és lényegesek az események és a bennük meghatározott szerepeket betöltő résztvevők, míg a konkrét körülmények változhatnak, s így nem képezik a forgatókönyv magját.

A szinopszis megformálásának itt felsorolt jellegzetességei együttesen érdekes kettős benyomást keltenek a befogadóban: az események bemutatása a szinopszisban egyszerre *közvetlen* és *távolító*, ami ellentmondásnak tűnhet, hiszen magában az elbeszélésben a közvetlen, mimetikus ábrázolás épp a távolból szemlélés ellenében hat. A szinopszis azonban feloldja ezt az ellentétet oly módon, hogy annak mindkét tagját lehetségesnek mutatja, és meg is valósítja; a közvetlenséget úgy, hogy a történetet az elbeszélő „zavaró” közvetítése nélkül tárja az olvasó elé, a távolítást pedig úgy, hogy a szubjektivitást kikapcsolja, és ráadásul az időtlen jelen használatával az időt is „megszünteti”. Ugyanez áll véleményem szerint a forgatókönyvre is, amelyben az események és résztvevők szintén az időn kívül és közvetlenül önmagukban állnak előttünk, s már csak azért sem elbeszélői közvetítéssel, mert a forgatókönyv nem közlemény.

A forgatókönyv és a szinopszis több ponton megmutatkozó hasonlósága megenged, ill. kialakít bizonyos kölcsönös függőséget a két jelenség között, mégpedig a közlés ökonómiája terén. Egyrészt a forgatókönyv felhasználása egy közlemény létrehozásában eredményezhet különböző mértékben részletezett szövegeket, melyek közül a legelvontabb változat megformálása a szinopszis mintáját követi. Ugyanakkor egy adott szinopszis megalkotása (és megértése) feltételezi a forgatókönyv, pontosabban egy vagy néhány odavágó forgatókönyv ismeretét, ami nélkül nem valósítható meg a szinopszisa jellemző tömörítés. A szinopszisban elegendő ugyanis az illető forgatókönyvet egyetlen összefoglaló kifejezéssel (általában cselekvésre utaló főnévi szintagmával) megnevezni ahhoz, hogy a befogadó az e névhez kapcsolódó implicit tartalmakat felidézze, s azok segítségével azonnal megértse a szinopszis szövegét, valamint annak az alapközleményhez való viszonyát, mint ezt a Dekameron V. napján elhangzott 9. novella szinopszisa, majd a novella egy részlete mutatja:

„*Federigo degli Alberighi szerelmes, de nem nyer viszontszerelmet, és az udvarlásban eltékozolja minden vagyonát, csupán egy sólyma marad; mivel pedig egyebe nincs, ezt találja fel ebédre hölgyének, ki meglátogatja; ki is mikor ezt megtudja, megenyhül irányában, feleségül megy hozzá, és gazdag emberré teszi.*” (I. / 448. o., kiemelés tőlem.)

„... *élt valamikor Firenzében bizonyos Federigo Alberighi nevezetű ifjú, fegyverforgatásban és lovagi jelességekben oly nagyhírű, hogy nem volt hozzá fogható nemes úrfi egész Toscanában, ki is, miként a legtöbb nemes úrral megesik, belészeretett bizonyos monna Giovanna nevezetű nemes hölgybe, kit maga idején a legszebb és legbájosabb firenzei hölgynek tartottak; s hogy annak szerelmét megnyerje, szüntelenül vitézi tornákra és lovagi játékokra járt, dáridókat csapott, ajándékokat osztogatott és két kézzel szórta-pazarolta vagyonát ...*” (I. / 449. o., kiemelés tőlem.)

A fenti szinopszisban szereplő udvarlás főnév megnevez egy forgatókönyvet, melynek kifejtett, de ezúttal meg nem nevezett bemutatását megtaláljuk a novella idézett részletében, s akármelyik irányba haladunk az olvasásban (a szinopszistól az alapszöveg felé vagy fordítva, az alapszöveg ismeretében visszatérve a szinopszishoz), a forgatókönyv megnevezése és kifejtése kölcsönösen megfelelnek egymásnak, s ez lehetővé teszi a két (különböző típusú) szöveg egymásra vonatkoztatását. Azonban ez az egymásra vonatkoztatás — és magának a szinopszisnak mint az alapszöveg egy lehetséges makrostruktúrájának a megalkotása és értelmezése<sup>9</sup> — ugyanúgy megkíván bizonyos szövegen kívüli ismereteket, „világismeretet” (Beaugrande—Dressler 1981: 29), vagyis jelen esetben annak az udvarlási forgatókönyvnek az ismeretét, amely egy bizonyos szociokulturális kontextusban, nevezetesen a XIV. századi Firenze

---

<sup>9</sup> Az idézett szinopszis szabályos abban az értelemben, hogy rövid, harmadik személyű, jelen idejű, és hiányoznak belőle a szubjektív elemek. Azonban feltűnő, hogy a két főszereplő közül csak a férfi van nevével nevezve, ami felveti a *nézőpont* (itt a férfi *nézőpontjának*) kérdését a szinopszis megalkotásában, akár a mondat szerkezet és mondatfűzés vonatkozásában is. Mindenesetre feltűnő, hogy a „hölgy” — aki az elbeszélés bizonyos szakaszában kezdeményezőbb — soha nem szerepel főmondati alanyként; első említésekor részeshatározói funkcióban áll főmondatban, később, amikor alany, már csak mellékmondatokban fordul elő. Ettől viszont a mondatfűzés bonyolultabb, mint az a szinopszisban szokásos (ld. fentebb az V. nap 10. novellájának szinopsziséjét); a többszörös alárendelések és bizonyos sorrendi cserék szövevénye miatt nevezhetnénk ezt a szöveget — zenei terminussal élve — „átkomponált” szinopszissá. — Itt jegyezzük meg, hogy szinopszis és makro- vagy mélystruktúra nem feltétlenül tekintendő egyenértékűnek: „The representation of underlying structure is close (but NOT identical) to a synopsis of the narrative” (Hendricks 1973: 177).

nemesi társadalmában érvényes, hiszen enélkül nem lenne lehetséges, hogy a szinopszis ezt a magatartást és a rá jellemző cselekvéseket egyetlen találó névvel illesse.

Cselekvések, szokásos eseménysorok megnevezésének alapvető fontosságát hangsúlyozták tudományos módszertani szempontból már a francia strukturalista narratológusok, sőt elődjük, Vlagyimir Propp is. Propp *A mese morfológiája* c. 1928-as művében egyetlen névszói kifejezéssel (pl. *károkozás, küzdelem, győzelem*) megjelölt *funkciók* soraként határozza meg a varázsmesék visszatérő, tipikus egységekből álló cselekményét (vö. Propp 1975: 37), s így a cselekmény alkotó 31 funkció — melyek sorrendje állandó — a szinopszishoz hasonlóan, tömörítve mutatja meg a mese lineáris, szintagmatikus szerkezetét. Az 1960-as években fellépő francia strukturalisták ezt a hagyományt fejlesztik tovább: Roland Barthes a funkciókat szintén egy-egy főnévvel megnevezett, de már magasabb szintet képviselő, forgatókönyvszerű *szekvenciák* sorába rendezi (vö. Barthes 1966: 13–15; ld. még Todorov 1969: 20), míg az Algirdas Julien Greimas által kidolgozott *aktánsmodell* eltekint a cselekményegységek lineáris, időbeli lefutásától, és még elvontabb szinten, az alapvető *szerepek* szerint ábrázolja a történet erőviszonyait, amelyek alapján a konkrét cselekmény különböző változatokban bontakozhat ki (vö. Greimas 1966: 180).

Bár a narratológusok nem alkalmazzák expliciten a forgatókönyv fogalmát, az elemzéseikben felállított absztrakciós szintek megelőlegeznek bizonyos, a szövegatanban később érvényessé váló gondolatokat. Sugallják egyrészt azt, hogy a forgatókönyv a tudás által biztosított lehetőség, amelyet egy közlemény valósít meg, s teszi ezáltal a tudást közvetlenül hozzáférhetővé a kommunikációban résztvevők számára, másrészt pedig azt, hogy egyazon forgatókönyv különböző módokon válhat közleménnyé, amelynek részletező, kifejtett változata elbeszélést, míg elvont, tömör megfogalmazása szinopszist eredményez.<sup>10</sup>

Ily módon remélhető, hogy mind a forgatókönyv, mind a szinopszis vizsgálatában a szövegtani és a narratológiai kutatások kölcsönösen gazdagítják egymást.

<sup>10</sup> Maguk a szinopszisok is képezhetnek különböző absztrakciós szinteket. Így a *Dekameron* egyes novelláinak szinopszisaihoz képest a tíz meséléssel töltött nap mindegyikét előzetesen összefoglalja és jellemzi egy-egy elvontabb, a novellák közös lényegét kiemelő szinopszis (már-már fejezetcím); pl. V. nap, „melyen Fiammetta uralkodása alatt oly szerelmesekről léssen szó, kik kemény és siralmas megpróbáltatások után megnyerték boldogságukat” (I. / 388. o.). Az idézet fejezetcímként történő meghatározását esetleg indokolhatja egyrészt az elbeszélésre utaló *léssen szó* kifejezés, másrészt a *megnyerték* igealak, amely azonban itt nem annyira múlt időt, mint inkább befejezett aspektust jelöl.

**Irodalomjegyzék:**

- Barthes, Roland 1966. „Introduction à l’analyse structurale des récits”. *Communications* 8. 1–27.
- de Beaugrande, Robert-Alain—Dressler, Wolfgang Ulrich 1981. *Einführung in die Textlinguistik*. Tübingen: Max Niemeyer.
- Genette, Gérard 1987. *Seuils*. Paris: Seuil.
- Greimas, Algirdas Julien 1966. „Réflexions sur les modèles actantiels”. In: *Sémantique structurale*. Paris: Larousse. 172–191.
- Hamburger, Käte <sup>2</sup>1968. *Die Logik der Dichtung* [1957]. Stuttgart: Ernst Klett.
- Hendricks, William O. 1973. „Methodology of Narrative Structural Analysis”. In: *Essays on Semiolinguistics and Verbal Art*. The Hague-Paris: Mouton. 175–195.
- Petőfi S. János 2004. *A szöveg mint komplex jel*. Budapest: Akadémiai Kiadó.
- Propp, Vlagyimir Jakovlevics 1975. *A mese morfológiája* [1928] (ford. Soproni András). Budapest: Gondolat.
- Stanzel, Franz K. 1979. *Theorie des Erzählens*. Göttingen: Vandenhoeck und Ruprecht.
- Todorov, Tzvetan 1969. *Grammaire du Décaméron*. The Hague-Paris: Mouton.
- Tolcsvai Nagy Gábor 2001. *A magyar nyelv szövegtana*. Budapest: Nemzeti Tankönyvkiadó.
- Weinrich, Harald 1964. *Tempus: Besprochene und erzählte Welt*. Stuttgart: W. Kohlhammer.

**Források:**

- Boccaccio, Giovanni 1980. *Dekameron* (ford. Révay József). Budapest: Európa.
- Cervantes, Miguel de 2005. *Az elmés nemes Don Quijote de la Mancha*. I-II (ford. Benyhe János). Budapest: Európa.
- Rabelais, François 1955. *Gargantua*. In: *Oeuvres complètes*. Paris: Gallimard. Bibliothèque de la Pléiade.
- Scarron, Paul 1981. *Le Roman comique*. Paris: Flammarion.

## 8.

### A forgatókönyv mint szövegrendezési stratégia

KABÁN ANNAMÁRIA

A szöveg értelmezőinek tisztában kell lenniük a szövegnek mint dinamikus modellnek a működési elveivel, hiszen másképp nem értenék meg, illetőleg félreértenék a közleményt. Egy szövegnek akkor van értelme, ha a szöveg kifejezései által aktivizált ismereteken belül az értelmi folyamatosság felismerhető. Petőfi S. János szerint „... a szövegösszefüggést (szövegkoherenciát) alapvetően a *konstringenciarelációk* biztosítják, azokat pedig arra a világdarabra vonatkozó tudásunk alapján értelmezzük, amelyre feltételezésünk szerint az interpretálandó vehikulum utal. E tudáselemek egy része úgynevezett fogalmi sémákba rendeződik...” (2004: 18).

Az elmében kialakult világgép, az enciklopédikus tudás sajátos keretként működik, amely magában foglalja azokat az ismereteket, amelyeket az ember élete folyamán szerez. Konceptuális rendszerünk egységei a kulturálisan meghatározott kognitív modellek.

Ha a szöveg által aktivizált fogalmak és viszonyok összerendezését problémamegoldásként képzeljük el, akkor ehhez nagy segítséget nyújt a forgatókönyvek felismerése, amelyek különböző szövegrendezési stratégiákat alakítanak, alakíthatnak ki.

A továbbiakban Dsida Jenő *Psalmus Hungaricus* című költeménye kapcsán olyan fogalmi sémák sorozatait próbálom feltárni, amelyek egy vagy több, szövegbe kódolt, szövegrendező forgatókönyv felismeréséhez vezetnek. A szövegbe kódolt forgatókönyv/forgatókönyvek feltehetően annak a függvényei, hogy a szerző milyen irodalomtörténeti keretben, milyen műnemi, műfaji szabályok, intertextuális kapcsolatok és retorikai sajátosságok figyelembevételével hozza létre a szöveget, illetőleg ehhez hogyan viszonyul a befogadó. Ugyanis a szöveg koherenciáját és kohézióját megvalósító forgatókönyv egy szöveg esetében nem eleve adott, hanem azt az olvasó teremti meg a szövegfeldolgozás folyamatában enciklopédikus tudásának sémáit felhasználva.

A vers által aktivizált fogalmi sémák sorozatában a legátfogóbbnak a magyar irodalomtörténet egésze tekinthető, amelyből a *Psalmus Hungaricus* olvasója a vers megértéséhez sok mindent előhívhat kezdve a Halotti beszédtől, folytatva az Ómagyar Mária-siralommal és a Biblia-fordításokkal. Egy szűkebb keret az 1918–20 után kialakult erdélyi kisebbségi irodalom, Dsida Jenő helye és szerepe az erdélyi magyar líra történetében, viszonya Reményik Sándor, Áprily Lajos, Tompa László költészetéhez. Illetőleg még szűkebb keret a kisebbségivé válást



gyermekként megélő Dsida Jenő költészetének kibontakozása és megítélése, ezen belül a *Psalmus Hungaricus* című nagy ívű költeményének keletkezési körülményei.

Dsida Jenő költészetének és ezen belül a *Psalmus Hungaricus*nak a recepciója többnyire nem került, nem kerülhette el a megközelítések egyoldalúságát. Ez akár természetesnek is mondható, hiszen vagy a korhelyzet, vagy pedig a mindenkori elemző sajátos szemlélete alakította az olvasatot. A kortárs elemzők nem értették meg, sőt gyakran félreértették a költői attitűd lényegi indítékait. A transzszilvanizmus harcos magatartását kérték számon tőle. Azt a harcos transzszilvanizmust, amelynek lényege — mint tudjuk — a Berde Máriától meghirdetett „vallani és vállalni” vitában kristályosodott ki. Azt vetették a költő szemére, hogy a nagy kollektív bánatok elől a szépség bűvöletébe menekül, hogy a kor kérdései iránt közömbös. Kortársai közül sokan ezért üdvözölték a *Psalmus Hungaricus* új hangvételét. Későbbi elemzői közül a marxista kritikusok az előbbiekkal ellentétben Dsida verseit, kiemelten a *Psalmus Hungaricust* haladásellenesnek minősítették.

Egy előző írásomban a költő lényeges személyiségjegyei felől közelítve azt próbáltam kimutatni, hogy az 1936-ban írott (de nyomtatásban először, mint ismeretes, csak 1939-ben megjelent) *Psalmus Hungaricus* és a költő korábbi versei szerves egységet alkotnak. Ennek értelmezéséhez a kulcsot a költő hite adja (Kabán 2006).

Van egy másik fogalmi kerete a lehetséges forgatókönyvnek/forgatókönyveknek, ez a műfaj történeti keret, amely a siratóének, panaszdal, zsoltár, könyörgés, ima műfaji meghatározóinak feltárását teszi szükségessé. Ebből az elméleti, műfaj történeti lehetségsorból termékeny megközelítésre nyújt módot a zoltár értelmezés, a Dsida-vers több zoltárcsoportba való besorolhatósága.

Mindjárt itt leszögezhetjük, hogy a költemény valójában hatalmas szintézis, amelyben a maga módján egyidejűleg szólal meg minden előzménye.

A cím egyébként a szöveg legfontosabb intertextuális összefüggéseire utal. Az intertextualitás jegyében egy harmadik sora is elképzelhető azoknak a fogalmi sémáknak, amelyek a szöveg forgatókönyvének kialakításában fontos szerepet játszanak. Ebben a sorban a legkivételesebb helyet a 137. zsoltár foglalja el, de itt említhető továbbá a Zsoltárok könyvének egésze, az evangéliumok, a Biblia más könyvei, Dante és Ady költeményei.

Negyedik fogalmi keretként a retorikai meghatározók említhetők. A retorikai alakzatok közül a versben az ellentétnek, a szembeállításnak van fontos globális szövegformáló szerepe.

A *Psalmus Hungaricus* cím kijelölte egyik lehetséges forgatókönyv: a zoltár forgatókönyve. Az érdekes az, hogy itt, amint már utaltam rá, többféle zoltár-forgatókönyv rétegződik egymásra: a népi siratóéneké, az átokzoltáré és a dicsőítő éneké.

A költemény intertextuálisan a 137. zsoltár alaphelyzetét sugallja. Ezt az alaphelyzetet a 137. zsoltár különböző Biblia-kiadásokban olvasható címváltozatai is kifejezik: *A babiloni foglyok keserve, A babiloni foglyok panasza.*

A zsoltár első fele panaszdal:

*Amikor Babilon folyói  
mellett laktunk,  
sírtunk, ha a Sionra gondoltunk.  
Az ott levő fűzfákra  
akasztottuk hárfáinkat.  
Mert akik elhurcoltak minket,  
énekszót követeltek tőlünk,  
és akik sanyargattak, örömeinket:  
Énekeljetez nekünk a Sion-énekből!  
Hogyan énekelhetnénk  
éneket az Úrról  
idegen földön?*

Ez a panaszdal „a száműzöttek hangulatát festi le Babilonban, Jeruzsálem Kr. e. 587-ben történt lerombolása után. Az ottani vidék csatornáinak partján tartott gyűlések minden bizonnyal panaszünnepek lehettek. Az ellenség a száműzöttektől Sion-énekeket kívánt hallani, az Úr énekeit, tehát ujjongó templomi énekeket, amelyeket idegen, tisztátalan földön nem lehet előadni. Helyettük a panaszünnepeken az 5–9. verset — vagyis a zsoltár folytatását — énekelték” (Harmati—Kocsis—Tarr szerk. 1996: 706).

A zsoltár második része az átokzsoltár, amelynek első két verse a következő:

*Ha megfeledkezem rólad, Jeruzsálem,  
bénuljon meg a jobb kezem!  
Nyelvem ragadjon az ínyemhez,  
ha nem emlékezem rád,  
ha nem Jeruzsálemet tartom  
legfőbb örömömnek!*

Dsida Jenő *Psalmus Hungaricus*a ezt a két forgatókönyvet ötvözi és egészíti ki.

A költemény a kultikus népi siratóénekhez hasonlóan bűnbánati ima. Ennek megfelelően 1. része lelkiismeret-vizsgálat és panasz, a 2–5. rész fogadalomtétel arról, hogy a költő jóváteszi eddigi mulasztásait. A 6. rész pedig felhívás az együtténeklésre. Mindegyik rész refrénnel zárul, amely ötször változatlanul, hatodszor variációsan szerepel, s amely az átokzsoltárok forgatókönyvét tartalmazza. A költő feltételes önátkot mond magára, ha népét elfelejtené. A refrént mind a hat részben magyarázó szövegrész vezeti be, amelyben a költő előkészíti a 137. zsoltárt idéző átokszavakat. Azt mondhatjuk tehát, hogy a költeményben

ezeknek a részeknek, azaz: a lelkiismeret-vizsgálatnak, a fogadalomtételnek, az átokszavaknak és az azokat magyarázó, előkészítő soroknak sajátos forgatókönyve van, majd ezekhez társul egy további sajátos forgatókönyv, a dicsőítő ének forgatókönyve.

A felismerés döbbenetével indul a vers:

*Vagy félezernyi dalt megírtam  
s e szót: magyar  
még le nem írtam.*

A lelkiismeret-furdalás önváddá erősödik. Kérdések sora hangzik el, amelyeket kérdő névmások — *mily* és *miért* — anaforikus ismétlődése nyomatékosít. A költő vádolja önmagát, amiért nem hallotta meg népe jaját:

*Ó, mily hályog borult szememre,  
hogy meg nem láttalak,  
te elhagyott, te bús, kopár sziget,  
magyar sziget a népek Óceánján!  
Mily ólom ömlött álmodó fülembé,  
hogy nem hatolt belé  
a vad hullámverés morzsoló harsogása,  
a morzsolódó kis sziget keserű mormogása.*

Majd az önvád fájdalommá erősödik, *jaj* indulatszó vezeti be a további kérdéseket:

*Jaj, mindenből csak vád fakad:  
miért kímélted az erőt,  
miért kímélted válladat,  
miért nem vertél sziklatöltést,  
erős, nagy védőgátakat?*

A bűnbánati ima intertextuálisan a tékozló fiú bibliai történetére utal, amelyben a fiú megbánva tévelygését, visszatér apjához. Megjegyzendő, hogy a versben ez a bibliai történet ellentétébe vált át, hiszen a költő tékozló apáról és aranyat ásó fiúról ír:

*Elhagytam koldus, tékozló apámat  
s aranyat ástam, én gonosz fiú!*

Ez a fordított történet valójában előkészíti a költemény következő részét, a 2–5. részt, amelyben a költő fogadalmat tesz arra, hogy jóváteszi mulasztását.

Ebben a fogadalomtételben a költő sajátos forgatókönyvet alkalmaz: a valamivel való szembefordulás és valaminek a felvállalása forgatókönyvét. A szerkezeti egységek elején értékként sorolja fel mindazt, aminek az egyes egységek végén hátat fordít, mert ezeknél fontosabbnak ítéli a bajba jutott nemzetével való sorsközösséget. A múlt és a jelen ellentéte rajzolódik ki az egyes szerkezeti egységekben, ahol az ellentétes jelentésű *eddig* és *most* időhatározó-szók alakítják a szöveget. A forgatókönyv lényege minden szer-

kezeti egységben az ellentét, a szembeállítás, hogy mindazt, aminek hátat fordít, pozitív jelentéstartalma jelzőkkel illeti, és azt, ami mellett elkötelezi magát, negatív jelzőkkel látja el, ezzel is kifejezve, hogy milyen értékekről kell lemondania.

A költő kulturális értékek őrizője, de ezek mind lényegtelené válnak egy adott helyzetben.

*Lehetsz-e bölcs, lehetsz-e költő,  
mikor anyád sikolt?!*

— teszi fel Dsida a vers kulcskérdését.

A továbbiakban a forgatókönyv alapját képező, feszítő ellentéteket veszem számba a 2. résztől kezdve:

*Ó, én tudom, hogy mi a nagyszerű,  
a minden embert megsímogató  
tág mozdulat,  
az élet s halál titkát kutató,  
bölcsen nemes, szép görög hangulat*

-----  
*most mégis bősz barlanglakó vagyok,  
vonító vad, ki vackát félti, ója,  
vadállat, tíz köröm  
és csattogó agyar...  
s ki eddig azt mondtam: ember! —  
most azt mondom: magyar!  
És háromszor kiáltom  
és holtomig kiáltom:  
magyar, magyar, magyar!*

Az *ember* és a *magyar* szó hangsúlyos helyre kerül a mondatban, így szembenállásuk még inkább érvényesül:

*S ki eddig azt mondtam: ember! —  
most azt mondom: magyar!*

Tovább fokozódik a szembenállás az *és* kötőszó anaforikus szerepben, illetőleg a *kiált* ige epiforaként való megismétlésével, amely így együtt vegyes ismétlést: komplexiót, szümplokét alkot:

*És háromszor kiáltom  
és holtomig kiáltom:  
magyar, magyar, magyar!*

Az első két sorban a nem ismétlődő szavak, a *háromszor* és a *holtomig*, fókuszszerepük révén válnak hangsúlyossá. A következő sorban pedig a halmozásos ismétlés, az epizeuxisz — *magyar, magyar, magyar* — még inkább nyomatékosít.

A *háromszor kiáltom* a keleti rítusú liturgia bűnbánati részének forgatókönyvét idézi, amelyet a magyar irodalomban a Halotti beszéd is rögzít: *Es keassatuc uromchuz charmul* (És keáccsátok uromkhoz hármul), ezzel a költő szakrális szövegcsелеkedet részévé avatja ezt a verbális megnyilatkozást. Másrészt pedig az elhatározás, az elköteleződés végérvényességét hangsúlyozza a *holtomig* időhatározó-szó segítségével.

A 3. részben Európa kulturális örökségének, *ájultató gyönyörűségeknek, Firenze képeinek, Páris tüzéinek, Velence csillogásának* fordít háttal a költő, hogy azonosulhasson, hogy magára ölthesse népe nyomorát, szenvedését:

*Hajam csapzottra borzolom,  
mint gubancos csepűt és szürke kócot  
és gőggel viselem  
fajtám egyenruháját:  
a szürke darócot.*

A 4. részben a szembenállást erősíti a poliszündeton, a *mikor* kötőszó négszeri ismétlése:

*Mit nékem most a Dante terzinái  
s hogy Goethe lelke mit hogyan fogant,  
mikor tetszhalott véreimre  
hull már a föld és dübörög a hant,  
mikor a bús kor harsonája  
falakat dönt és lelket ingat,  
mikor felejtett ősi szóra  
kell megtanítani fiainkat,  
mikor rémít a falvak csendje  
s elönt a semmi árja minket...*

Az 5. részben idegen-vérű és -beszédű kenyeres jó pajtásaitól búcsúzik, akiket szeretett, és akik szerették őt, akiktől azonban most más utakra kell térnie.

Az értékekről való lemondás kínkeserves, egyre nagyobb fájdalommal jár. Ennek a 2. részben a *de* kötőszóval bevezetett tagadó mondatok ismétlésével ad hangot:

*A nagy gyümölcsös fájáról szakadt  
almából minden nép fia ehett,  
de nékem nem szabad,  
de nékem nem lehet.  
Dalolhat bárki édes szavakat  
és búghat lágyan, mint a lehelet  
...  
de nékem nem szabad,  
de nékem nem lehet  
...*

*szívszakadásig így kell énekelnem,*

A 3. részben fájdalma a megsemmisülés határát súrolja.

*Ha atomokra bomlik is  
miattuk minden sejtem,  
ha arcom kékre torzul is,  
mind, mind, mind elfelejtem!*

Ezt az ismétlődő mondat szerkezetek, a komplexióként ismétlődő *ha... is* kötőszók nyomatékosítják:

*Ha atomokra bomlik is...  
ha arcom kékre torzul is...*

Majd itt is halmozott szóismétlés, epizeuxisz — *mind, mind, mind* — emeli ki a költő fájdalmas erőfeszítését.

A 4. részben szavai immár nemcsak a költőnek, hanem az egész **mindenségnek** okoznak fájdalmat:

*Fáj a földnek és fáj a napnak  
s a mindenségnek fáj dalom...*

Az értékekről való lemondás magyarázatát találjuk a 3–5. részben.

3. rész:

*Mert annak fia vagyok én,  
ki a küszöbre téve,  
a külső sötétségre vettetett,  
kit vernek ezer éve,  
kit nem fogad magába soha a béke réve!*

A részlet Sámuel könyvét idézi, amely szerint a kánaáni kultikus életben az ártó démonok tanyájának tekintették a *küszöböt*, ezért tőlük való félelmükben nem is léptek rá (1Sám 5,5). A *külső sötétség* szintén a bibliai zsoltárok forгатókönyvét idézi: az engedetleneket elsötétíti az Úr (Zsolt 105,28), a fogság sötétségére juttatja (Zsolt 35,6), a kárhozat sötétségére veti (Zsolt 88,13). Máté evangéliumában a *külső sötétség* Isten országa hitetlenjeinek az osztályrésze (Mt 8,12).

4. rész:

*de aki nem volt még magyar,  
nem tudja, mi a fájdalom...*

5. rész:

*de így zeng most a trónjavesztett  
magyar Isten parancsa bennem  
s én nem tagadhatom meg Őt,  
mikor beteg és reszkető és nincs többé hatalma,  
mikor palástja cafatos és fekvőhelye szalma.*

Itt jut el a költő minden magyarral, minden alku nélküli testvériség felvállalásáig:

*mi elesettek, páriák vagyunk,  
testvérek a nyomorban és a bűnben...*

A költemény külön rétegét alkotják azok a szövegrészek, amelyek előkészítik a refrénként felhangzó átokszoltárt. Ezek a szövegrészek azért fontosak, mert bennük a költő kijelöli a szakrális teret és időt, illetőleg viszonyát a babiloni zsoldáros szavaihoz:

*Nagy, éjsötét átkot mondok magamra,  
verset, mely nem zenél,  
csak felhörög,  
 eget-nyitó, poklot-nyitó  
átkot, hogy zúgjon, mint a szél,  
bölgjön, mint megtépett-szakállú vén zsidó  
zsoltáros jajgatása  
Babylon vizeinél...*

A következő szerkezeti egységekben a költő azonosul a babiloni zsoldárossal:  
*szívszakadásig így kell énekelnem  
Babylon vizeinél...*

Illetőleg az 5. részben *magyar zsoldárnak* nevezi a felhangzó szavakat.

Ennek a magyar zsoldárnak az éneklésére gyűjti maga köré, akárcsak Jeremiás a vigasztalás énekében, a világon szétszóródott magyarságot, a már elhunytakat és az ezután születőket is:

*dalolj velem, hörögve  
és zúgva és dörögve,  
tízmillió, százmillió torok!  
Énekelj, hogy világgá hömpölyöggjön  
zsoltárod, mint a poklok tikkadt, kénköves szele...*

Az ötször változatlan formában szereplő refrénben a költő feltételes önátkot fogalmaz meg, ha népét elfelejtené:

*Epévé változzék a víz, mit lenyelek,  
ha téged elfelejtelek!  
Nyelvemen izzó vasszeget  
üssenek át,  
mikor nem téged emleget!  
Húnyjon ki két szemem világa,  
mikor nem rád tekint,  
népem, te szent, te kárhozott, te drága!*

A hatodszor variációsan olvasható refrén feltételes átokszavai többes szám első személyben hangzanak:

*Mérges kígyó legyen eledelünk,*

*ha téged elfeledünk,  
ó, Jeruzsálem!  
Nyelvünkön izzó vasszeget  
verjenek át,  
mikor nem téged emleget,  
ó, Jeruzsálem!  
Rothadjon el lábunk kezünk,  
mikor hozzád hűtlenek leszünk,  
ó, Jeruzsálem, Jeruzsálem!!*

A variációsan visszatérő refrénnek több olvasata is lehetséges. Egyrészt a 137. zsoltár forgatókönyvét idézi: a babiloni fogságban, idegen földön a foglyok nem feledkezhetnek meg Jeruzsálemről, másrészt a hasonlat révén a költő minden további nélkül saját hazájáról szól. De van egy másik olvasata is a szövegnek. Az Újszövetség fényében a költő számára Jeruzsálem csakis az örök Jeruzsálemet jelentheti. Ezért szólítja fel népét is bűnbánatra, valamint arra, hogy el ne feledkezzék Jeruzsálemről. Itt és ezáltal válik a költemény dicsőítő énekké.

Mindebből következik, hogy ha a költeményben megragadható ellentéteket rendre számba vesszük, ígéretes biztonsággal állapíthatjuk meg, hogy Dsida Jenő *Psalmus Hungaricus*ának tulajdonképpen, globális szövegrendező forgatókönyve az értéktagadás értékévé válásának a forgatókönyve.

Ez a globális szövegrendező forgatókönyv azt a felismerést szolgálja, hogy a költő, aki *Nagycsütörtök* című versében a krisztusi szenvedéstörténettel azonosult, itt egész népének sorsát azonosítja az emberré vált Isten kálváriájával. A *trónjavesztett magyar Isten* egyértelműen utal erre az azonosításra, egyben utal Jézus szavaira is: „minden szenvedőben engem lássatok”. A szóhasználat szintjén a *fekvőhelye szalma* a jászolban fekvő gyermek Jézust, a *cafatos palást* pedig a Pilátus előtt álló Krisztust idézi.

Ha ezt így végiggondoljuk, mindenféle ódzkodás a Dsida-vers többektől feltételezett nacionalista felhangjaitól képtelenné válik, hiszen a keresztre feszített áldozata, tudjuk, mindenki megváltásának a záloga.

Természetesen, a vers forgatókönyve nem vonatkoztatható el egy tágabb lélegzetű forgatókönyvtől, a költő életművétől. És ha ez így van, akkor az életmű áttételein keresztül nem vonatkoztatható el egy nemzetrész szállásterületén egy adott történelmi korszakban kibontakozott sajátos költészettől, irodalomtól, kultúrától sem.

### **Irodalomjegyzék:**

de Bie-Kerékjártó, Ágnes 2004. Fogalmi sémák és szövegösszefüggés Kosztolányi Dezső *Omelette à Woburn* című elbeszélésében. In: Petőfi S.



- János—Szikszainé Nagy Irma (szerk.): *A szövegorganizáció elemzésének aspektusai. Fogalmi sémák.* Officina Textologica 10. Debrecen: Debreceni Egyetem, Magyar Nyelvtudományi Tanszék.
- Harmati Béla—Kocsis Elemér—Tarr Kálmán (szerk.) 1996. *Biblia.* Magyarázó jegyzetekkel. Budapest: Kálvin János Kiadó.
- Kabán Annamária 2006. Dsida Jenő *Psalmus Hungaricus*ának előzményei és helye a költő életművében. In: Uő: *Lét és nyelv. Tanulmányok a nyelvtudomány és nyelvhasználat történetéből.* Miskolc: Bíbor Kiadó. 125–132.
- Petőfi S. János 2004. A szövegösszefüggést biztosító relációk elemzésének aspektusai. In: Petőfi S. János—Szikszainé Nagy Irma (szerk.): *A szövegorganizáció elemzésének aspektusai. Fogalmi sémák.* Officina Textologica 10. Debrecen: Debreceni Egyetem, Magyar Nyelvtudományi Tanszék. 11–22.
- Tolcsvai Nagy Gábor 2001. *A magyar nyelv szövegtana.* Budapest: Nemzeti Tankönyvkiadó.

9.

A Favágó című vers magyar és orosz forgatókönyve

LÉVAI BÉLA

A forgatókönyv — Bárdos—Szabó—Vasy meghatározása szerint — „különféle látványosságok, produkciók, rendezvények eseménysorát, tartalmát, cselekményét vázlagszerűbben vagy részletesebben rögzítő **írásmű**”. A fenti meghatározás a forgatókönyv leginkább irodalmi igényű változatának a filmforgatókönyvet tekinti. De kiemeli, hogy „léteznek színházi, irodalmi estre vonatkozó, képzőművészeti kiállítási stb. forgatókönyvek is, amelyek nemcsak szöveget, hanem képeket, rajzokat, technikai jelzéseket is tartalmazhatnak” (Bárdos et al. 2002: 167). Ez a meghatározás az *Irodalmi fogalmak kisszótár*-ban olvasható, ahol az irodalmi művekben ábrázolt cselekvések, események előre rögzített sorrendjéről, a forgatókönyvelemek lineáris elrendezéséről, az alkotói cselekvéstervről (a mű struktúrájának megtervezéséről) szó sem esik.

„A forgatókönyv egy nyelvi interakció lefolyásának menetét, az interakció társadalmi intézményeit tartalmazza: a forgatókönyv a társadalmi cselekvés komplex összefüggéseinek egyedi tudása és annak modellálása” (Tolcsvai Nagy 2001: 76). A forgatókönyvek olyan rögzített tervek, amelyeknek felhasználására igen gyakran kerül sor, s amelyekben a résztvevők és a tőlük elvárt cselekedetek meg vannak határozva. Ha a szöveg nem terjedelmes, a szerzőnek nem kell feltétlenül írott forgatókönyvet készítenie, elég, ha „fejben tartja”, milyen sorrendben kívánja szerkezetbe foglalni a közlésre szánt forgatókönyvelemeket.

A legtöbb irodalmi alkotás forgatókönyvéhez hasonlóan a *Favágó* című vers megírásának *rögzített terve* nem áll rendelkezésünkre, ezért csak a megfogalmazott, kész szövegből utólag tudunk következtetni a forgatókönyvírás *megszabott menetére*. Ismerve József Attila alkotói elvét — „Csak disszonancia által lehetséges alkotás” (ÖM. 3. 277) —, a dolgok össze nem illő voltát (a konfliktust, a polaritást) keresve első olvasásra felfedezhetjük a versben azt a két, egymást követő forgatókönyvelemet, amely a vers szerkezetét előre meghatározza. Ez az értelmes emberi munka okozta *elégedettség*, a meg nem fizetett munka okozta *elégedetlenség* és újra (egy magasabb szinten) a „kiharcolt”, „megszenvedett” *elégedettség*.

**Favágó**

Vágom a fát hűvös halomba,  
fényesül a görcse sikongva,  
zúzmara hull szárnyas hajamra,

csiklándani benyúl nyakamba —  
 bársonyon futnak perceim.  
 Fönn, fönn a fagy baltája villog,  
 szikrázik föld, ég, szem, a homlok,  
 hajnal suhint, forgács-fény röppen —  
 amott is vág egy s dörög közben:  
 tövit töröm s a gallya jut.  
 — Ejh, döntsд a tőkét, ne siránkozz,  
 ne szisszenj minden kis szilánkhoz!  
 Ha odasujtsz körül a sorshoz,  
 az úri pusztaság rikoltoz —  
 a széles fejsze mosolyog.

Az elégedettség-elégedetlenség kontrasztja a versben az alábbi fordulatok alakjában jelenik meg:

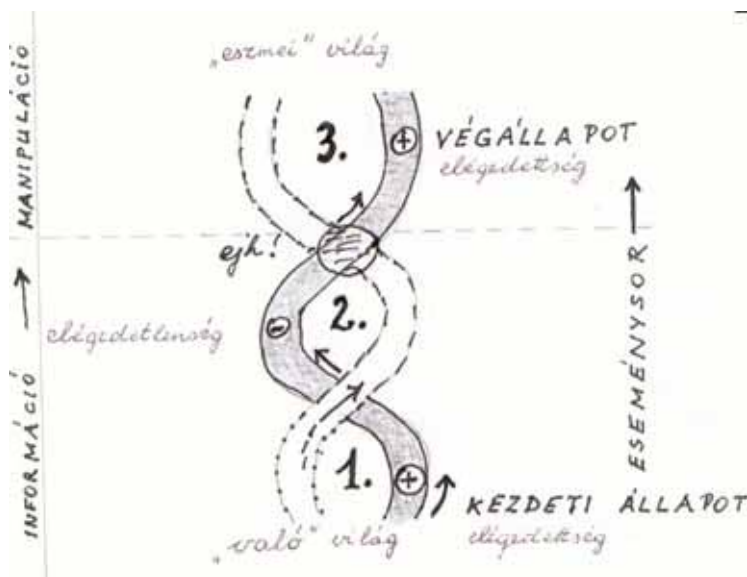

Fordulatok a *Favágó* című vers forgatókönyvében

A vers szerkezetére jellemző, hogy minden versszak első négy sorában a nyelv információs, illetve manipulációs funkciója jelenik meg, az ötödik verssor pedig a korábbi információk összegzése, vagyis metainformáció. A költő ezeket a metainformációs szövegszakaszokat (az információadó lelkiállapotát kifejező

szekvenciákat) gondolatjellel és sorbehúzással különíti el az információszövegrésztől.

Az információs és manipulációs szövegrészekben belül — mint ellentétpárok — meghatározott rendben helyezkednek el a forгатókönyvelemek (lexikai szinten az ember – természet, egyén – társadalom, fönn<sup>1</sup> (természeti fent) – fönn<sup>2</sup> (társadalmi fent), gazdag munkaadók – elszegényített munkavállalók, kellemes, illetve kellemetlen hangzású hangutánzó szavak, balta (a „felül” levők könnyörtelensége) – fejsze (az „alul” levők fegyvere) stb.). Grammatikai szinten pedig a kijelentő mód – felszólító mód ellentéte figyelhető meg. Ellentétek ábrázolásának módszereként jelenik meg a közelítés – távolítás, konkrét tények – metaforák, konkrét tárgyak – szimbólumok ábrázolása. Ezeket Szabó Zoltán megfelelő részletességgel leírta idézett tanulmányában.

Ha szövegszintek szerint állapítjuk meg a forгатókönyvben ábrázolt események egymásutánját, három szintet kell elkülönítenünk egymástól: önmagában mindhárom versszak lehet egy-egy mikroszint. A belső összefüggések alapján azonban az első és a második versszak egy sajátos belső ellentmondás alapján együvé tartozik, ezért az első kettőt együtt — a harmadik versszakkal szemben — mezoszintnek tekinthetjük. A három szint együttesen alkotja a makroszintet, a vers összességét. E megállapításunkat a vers kommunikatív szempontú elemzése is támogatja. Az első két versszakban a költői nyelv funkciója az *információközlés*, a harmadikban viszont a nyelv *manipulatív* (felhívó, cselekvésre készítető) funkciója érvényesül. Amikor ugyanis az elkeseredést, az elégedetlenséget kifejező második versszak véget ér, a szerzői forгатókönyvnek megfelelően egy újabb, a korábbinál erőteljesebb fordulat következik be a vers szövegvilágában. Ezt a modalitásváltást elsősorban a nyelv kommunikatív szerepének manipulatív (cselekvésre felszólító) szerepre való váltása jelzi. „A kommunikáció ... nem merül ki az információátadás (a „gondolatközlés”) aktusában, hiszen többféle, eltérő modalitás (például a meggyőzés vagy a magyarázás) is érvényesülhet benne, ami sokkal inkább manipuláció, mint kommunikáció. A nyelv tehát amennyiben kommunikáció, nem pusztán közvetítés, hanem jelentés-előállítás, a kommunikáció nem csupán résztvevői szerkezetben történik meg, hanem hozzászabó/jóváhagyó szerkezetben is, ahol nemcsak a tudásra készítetés, hanem az elhívésre készítetés és a cselekvésre készítetés is uralkodhatik” (Tolcsvai Nagy 2006: 149).

A vers szövegvilágának harmadik rétegébe egy önkéntelen hangkitörésből fakadó, a favágó (lírai én) elégedetlenségét jelző *ejh!* ’elég volt, cselekedni kell’ jelentésű indulatszó vezeti be az olvasót. Ám ezt a szócskát hiába keressük szótárainkban, nem fogjuk megtalálni, mert József Attila saját alkotása: egy érzelmeikkel teli, a beszédhelyzethez illeszkedő, igen kifejező indulatszó. Van bosszúságot, rosszsallást jelölő *ej* indulatszónk, van *hej* szavunk, amelyet szomorúság vagy vágy kifejezésére használunk. Az *ejha* indulatszó meglepe-

téssel vegyes elismerés vagy rosszallás kifejezésére szolgál. Az *ejh* azonban mindegyiktől eltér. Szabó Zoltán ezt írja róla: „Az *ejh* a legátfogóbb erejű szó. Tagolatlan formájú, mondatértékű érzelem-megnyilatkozás. Felszólító ereje, erős érzelmi tartalma foglalata mindannak, ami a versben — jelölő (denotatív) vagy társuló (konnotatív) funkcióban — a forradalmi felhívásnak, a közvetlen cselekvésre való buzdításnak a kifejezője (de mint tagolatlan formájú megnyilatkozáshoz elemzésünkben nem kapcsolunk versbeli tényleges szókat)” Szabó 1982: 71).

Elemzését Szabó Zoltán így folytatja: „Ami az alkotóelemekkel való kapcsolatait illeti, lényeges az, hogy a vers egész szerkezetére, mindhárom rétegre és valamennyi kifejezőeszköz szakaszonkénti megoszlására jellemző fő vonzási pontja. Éppen ezért nem lenne túlzás annak állítása sem, hogy egyedül csak az *ejh*-t is meg lehetne tenni fókusz értékű szövegegységnek.” (uo.)

Szabó Zoltán megállapításának néhány részletét kommunikációtani szempontból finomítani kell. Az *ejh* mint kétvalenciás (anaforikus és kataforikus) operátor egyértelműen szövegszervező metainformációs nyelvi elem. A metainformáció viszont információ nélkül semmit nem ér, valójában létre sem jöhet, ezért az *ejh* indulatszó önmagában nem lehet „fókusz értékű szövegegység”. Már csak azért sem, mert a vers első szakaszára (az első mikroszintre) közvetlenül nem is vonatkozik, hiszen az első versszakban kifejeződő metainformáció: „*bársonyon futnak perceim*”, az információadó elégedett állapotát fejezi ki. Az *ejh*-re tehát itt nincs szükség. Az *ejh*-t az a mezoszinten keletkezett elégedetlenség váltja ki, amely az első és második mikroszint közötti feszültségből ered. Az *ejh* csak a *dönts a tőkét* (információs manipulatív szövegszakasz) kifejezéssel együtt alkothatja a szöveg fókuszát, hiszen mint modalitásváltást jelölő szó a *dönts!* ige felszólító módjától csak utólag kapja meg a manipulatív funkciót. József Attila szövegéből kiragadva az *ejh* indulatszó nem sokat jelent. Ez a jelenség a korábban már említett Tolcsvai Nagy-féle jelentés-előállítás sajátos esete.

A konkrét tárgyak nevéként, illetve szimbólumként is használt szavak (forgatókönyvelemek) közül kettőt részletesebben is elemeznünk kell. Az egyik a címben is említett *fa* (favágó), a másik pedig a *balta* vagy *fejsze*. Bár ez utóbbi explicit módon sem a címben, sem az első mikroszinten nem jelenik meg, háttérismeretként ott rejlik minden információévő (olvasó) tudatában, mivel a *fa* kivágásával, a favágó munkájával kapcsolatos tudáskeret egyik legfontosabb eleme. Ezen az sem változtat sokat, hogy az utóbbi évtizedekben a favágók munkájában a fejsze és a hagyományos fűrész szerepét az elektromos motorral működtetett láncfűrész vette át.

A *fa* minden növényi jelkép közül a legösszetettebb, egyetemes szimbólum. Az örök fejlődés és növekedés, a folytonos megújulás, az élet (élő fa) és a halál

(száraz fa, keresztfa) növényi megtestesülése. Kifejezésekben a keresztfa mint *teher, szenvedés, megpróbáltatás, emberi sors* szerepel: pl. az élet *keresztje*.

1. A *Favágó* c. vers első mikroszintjén forгатókönyvelemként a *fa* mint 'kidöntött száradó, halomba vágható fa, tűzifa' jelenik meg előttünk: „*Vágom a fát hívös halomba*”. Semmi nem utal arra, hogy itt egy erdőben tevékenykedő, fákat döntögető, bérért dolgozó favágóval lenne dolgunk. Hatalmas fatörzseket nem lehet fejszével „halomba” vágni. Éppen ez az értelmes, hasznos egyéni munka okozza az elégedettséget, amelyet egy metainformációs kifejezéssel így fejez ki a költő: „*Bársonyon futnak perceim.*”

2. Az első forгатókönyv-fordulat után mezoszinten a fának már egyes részei jelennek meg előttünk erős metaforikus töltettel: ahol a *tő* (*tő*-ke) 'tuskó' az egyik legnehezebb fizikai munka jelképévé válik, a *gally* 'a törmelék, a semmi' pedig az alacsony munkabér szimbóluma. A dolgok össze nem illő volta — a semmit nem végző tulajdonos jutalma az értékes törzs, a dolgozóé pedig az értéktelen gally — okozza azt a feszültséget, amely elégedetlenséget szül. Érdekes, hogy a *dörmög* '(ember) morgó hangon beszél' ige valójában csak utólag, ebben a szövegösszefüggésben kapja meg a *morog* 'visszafojtottan kifejezi elégedetlenségét' jelentést. (Szöveggörnyezettől függő jelentés-előállítás.)

3. A második forгатókönyv-fordulat után, a harmadik versszakban már teljesen a metaforák világában vagyunk, a fa, a favágás szavakkal nem is találkozunk. A *tőke* főnév egyértelműen az úri, tőkés társadalmi osztályra utal, a *fa* pedig, mint a „legösszetettebb szimbólum” emberi *sors* alakban jelenik meg előttünk.

A költemény orosz fordítása N. Grugyinyina munkája, amely a budapesti Európa Könyvkiadó és a moszkvai Raduga Kiadó közös kiadványában, a *Vlagyimir Majakovszkij-i Attila Jozsef* című verses kötetben jelent meg 1983-ban. A fordítónak nem volt könnyű dolga az eredeti forгатókönyv követésében. Az első gondot a címnek mint metaszövegnek a fordítása okozta. Ismereteink szerint ugyanis az orosz mindig erdőlakó nép volt, természetes tehát, hogy a favágó megnevezésére legalább féltucatnyi szava van: lehet *лесоруб* 'erdővágó', *срубщик* 'fát ledöntő', *вырубщик* 'fát kivágó', *дровосек* 'tűzfát vágó' és *дровокол* 'fát aprító'. A legáltalánosabb jelentése a *лесоруб* 'erdővágó' főnévnek van, Grugyinyina helyesen ezt a főnevet választotta címmek, annak ellenére, hogy az első versszakban inkább a *дровокол* 'fát aprító' jelentésben találjuk a szót.

A második, sokkal nagyobb gonddal a fordító már nem tudott megbirkózni. A magyar *tőke* főnév ugyanis homonim szó. Van *tőke*<sup>1</sup> 'farönk, tuskó' és *tőke*<sup>2</sup>. 'kamatozó pénzösszeg, kapitál' főnevünk. A megfelelő szó megtalálása a magyar nyelven kívül minden más nyelvben nehézséget okozott volna, hiszen a *tőke*<sup>1</sup> 'tuskó' és a *tőke*<sup>2</sup> 'kapitál' főnevek csak a magyar nyelvben azonos alakúak. Egyébként ez a szó a szöveggörnyezettől legfontosabb eleme. Az egész

fordatókönyvnek az a lényege, hogy ezt a homonímiát József Attila ügyesen alkalmazta („kihasználta”) a vers megfogalmazásakor. Az orosz fordításban a fókusz, vagyis a vers mondanivalója elsikkadt. A „*döntsd a tőkét*” helyett azt találjuk: „*taposd a lábaddal a száraz gallyakat*”. Hiányzik a fordításból az elégedetlenséget kifejező *ejh* indulatszó, és egyes fordatókönyvelemek funkciója is összekuszálódott. A magyar eredetiben a *gally* mint silány fizetség jelenik meg, az orosz fordítás szerint ezt a honoráriumot lábbal kell taposni. Ez elég gyenge formája a társadalmi igazságtalanság elleni tiltakozásnak. Félrevezető az is, hogy a fordításban nem a másik favágó morog elégedetlenségében, hanem a *fagy* (мороз ворчит), amely József Attila szövegében mint a közönyös, fagyos kizsákmányoló réteg jelenik meg. Az oroszban viszont ez a „*fagy vágja a fatörzset*”. A szerkezet orosz fordítása látható képzavar.

*Лесоруб  
Блестит ветвей скрипучий ворох,  
Стволы ложатся грудой снежной,  
А иней сыплется за ворот  
И льнет ко лбу прохладой нежной.  
Как плавен бег моих минут!  
А там, вверху, топор мороза,  
Глаза блестят, как льды литые,  
А цвет зари огнисто-розов...  
Мороз ворчит: «рублю стволы я,  
А только ветки мне дадут!»  
Топчи ногой сухие сучья!  
Не плачься каждой щепке малой!  
В твоих руках топор могучий —  
Ударь хохочущим металлом.  
По тем, кто обокрал твой труд!*

További pontatlanság figyelhető meg a központosításban is. Az orosz szövegből a metainformációt bevezető gondolatjelek és a versszakok utolsó sorának behúzása (beljebb kezdése) elmaradt. Nincs gondolatjel a szövegfókusz előtt sem, ahol az információs szint átváltozik manipulációvá. Ez nemcsak azzal magyarázható, hogy az orosz írásjelek használatának szabályai némileg eltérnek a magyar írásjelekétől, hanem azzal is, hogy a fordító nem érezte meg, „nem fedezte fel” a vers szerkezetét meghatározó információs és metainformációs szekvenciák hullámzását, a fordatókönyvben megjelenő fordulatokat.

A fentieket összegezve elmondhatjuk: az orosz fordatókönyv a vers közepe táján — a mezoszinten — összeesett, széthullt. Ezáltal lényegében egy új szerkezetű szöveg keletkezett, amelyből a József Attila által megfogalmazott felhí-

vást a fordítónak más eszközökkel kellett kifejeznie. A fordító az utolsó metainformációs szövegrészt (*a széles fejsze mosolyog*) beágyazásos transzformációval beépítette az információs szövegszakaszba, s egy metaforaként a vers végére helyezte: a hahotázó fémmel üsd azokat, akik meglopták a munkádat! Az „*Ejh, dönts a tőkét!*” szövegfókusz tehát így jelent meg az oroszra fordított szöveg legvégén.

### **Irodalomjegyzék:**

- Bárdos László—Szabó B. István—Vasy Géza (szerk.) 2002. *Irodalmi fogalmak kisszótára*. Bp.: Korona Kiadó. 167.
- Beaugrande, Robert de—Dresler Wolfgangf 2000. *Bevezetés a szövegnyelvészetbe*. Bp.: Corvina Kiadó.
- Hangay Zoltán 2004. Szövegtan. In: *A magyar nyelv könyve* (főszerk. A. Jászó Anna). Bp.: Trezor Kiadó.
- Petőfi S. János 2004. A szöveg mint komplex jel. *Bevezetés a szemiotikai-textológiai szövegszemléletbe*. Bp.: Akadémiai Kiadó.
- Szabó Zoltán 1982. Szövegnyelvészet és a stilisztikai elemzés. (József Attila: Favágó) *Magyar Nyelvőr* 106. évf. 1. sz. 62–73.
- Tolcsvai Nagy Gábor (szerk.) 2006. *Szöveg és típus*. Bp.: Tinta Könyvkiadó.
- Tolcsvai Nagy Gábor 2001. *A magyar nyelv szövegtana*. Bp.: Nemzeti Tankönyvkiadó.
- Tolcsvai Nagy Gábor 2006. Szöveg és szövegtan. In: *Magyar nyelv* (főszerk. Kiefer Ferenc). Bp.: Akadémiai Kiadó.





## Abstract

This volume of *Officina Textologica* deals with the (partly or completely) semantic aspects of *context*. Following the previous volumes which dealt with co-referential relationships, thematic progression and (cognitive) frames respectively, this volume contains selected essays on *scripts*.

The essays are written versions of the presentations held at the conference *Scripts as dynamic text organisers* in Spring 2007. We might as well add „... *first approximation*” to the title since, as is usual with *Officina Textologica*, further detailed and in-depth discussion of the topic will follow in a subsequent volume.

The assumptions the authors elaborate in this varied and colourful volume emanate from different theoretical backgrounds and views. There may, for instance, be substantial differences in how the authors define and interpret the basic concept of *script*. They may consider a *script* as

- specific parts of background knowledge that belong to the collective knowledge of a community, or (in a perhaps slightly more individual interpretation),
- A level of subjective knowledge that assumes some specialised knowledge regarding e.g. the creation process of a literary work, a poet’s course of life, etc.

KÁROLY ISTVÁN BODA and JUDIT PORKOLÁB adopt two different approaches to the concept of *script*. In a textological framework, they try to explore an interpretation of the concept of *script* that could be appropriate in the communication, text processing and understanding process. Within a *cognitive science* framework, the interpretation of the concept of *script* is based on the background knowledge that can be arranged in a script-like form. As a consequence, it is necessary to examine different types of knowledge first. The authors describe four types of knowledge, along with the types of scripts that can be associated with them. This approach provides a broad interdisciplinary framework for research on the use of textological methods in the representation of cognitive process.

In her essay EDIT DOBI examines the possible relationship(s) between the type of text and the type(s) and organisation of the script(s) which are to be explored in the text. In general, two conclusions of the research can be outlined: first, the analyses indicate that promising and well applicable results can be foreseen in the field of textology and text typology. Second, the results depend crucially on the way the concept of *script* is defined, that is, how the degree of complexity of its constituents is established. For example, we may assume that

one possible script for the event of “arrival at a restaurant” is as follows: we enter, look for a table, take off our coat, sit down etc. (with some concessions regarding relative order). At some point, we have to decide whether this script provides satisfactory detail of description or we must take into consideration specific scripts concerning the way *how* we take off our coats, the various rituals of sitting down at the table etc. Beyond these issues, in the summary of the essay further questions are formulated for the future research of *scripts*.

In his essay, ISTVÁN CSŰRY discusses some basic theoretical and practical questions of script research. The author evaluates, among others, the significance or “linguistic/textological usefulness” of the study of scripts either on the macro level (i.e. in the whole text) or the micro level (i.e. in specific parts of text). In the analysis of scripts, he finds it important to pay special attention to *connectives*, which can be characteristic of certain organisations of scripts. In order to demonstrate his ideas on scripts, he examines the place and function of connectives in dialogues.

Distinguishing between the language-related and real-world aspects of scripts, SÁNDOR KISS outlines the phenomenon of the so-called “*shifting script*”. Shifting scripts are defined as “modified patterns” which describe a “modified course of events”. The author’s approach to the concept of *script* is basically traditional but can be also be characterised as innovative in a sense: he refines the classical interpretation of the *script* by emphasizing the fact that there can be more than one linguistic realisations of a script describing a typical course of events. The author characterises the concept of “*shifting scripts*” by the use of the four rhetorical operations (addition, deletion, substitution, and rearrangement). Illustrating his ideas, the author gives colourful literary examples from short stories by *Iván Mándy*.

ANDREA CSŰRY studies the scripts of dialogues and, similarly to Sándor Kiss, concentrates on those characteristics that are different from accepted prototypes. While analysing dialogues, she intends to reveal and illustrate the process of *misunderstanding*. Relying on Roman Jakobson’s model of communication, the author examines all aspects of communication that, as possible sources of errors, can lead to misunderstanding. These aspects are as follows: linguistic and non-linguistic knowledge of the sender and receiver, the message, code, medium and context. The varied and vivid sample texts, which come from both everyday life and literature, all serve the author’s intention to give instructive models for the process of misunderstanding which is basically stereotyped but can nevertheless have a number of interesting variations.

Following a cognitive approach, PÉTER PELYVÁS employs two definitions which highlight two related aspects of scripts or scenarios: the first definition focuses on the structure of the *event* itself, the second one concentrates on strategies of the verbal expression of that event. The author uses various

examples to illustrate strategies of organisation in the apprehension of an event as well as in its linguistic formulation. He considers the so-called “*impossible script*” as a very interesting form of the semantic organisation of text. Since this kind of script contains incoherent elements that are incompatible with the everyday experiences of the receiver, it results in an incredible story.

In her essay, FRANCISKA SKUTTA examines the relationship between two remarkable and complex phenomena: she investigates the related elements of, and differences between *script* and *synopsis* with the aim of exploring connections between them. The comparison is facilitated by the fact that both can be considered as systems (i.e. sets of organised elements). After outlining an elaborate typology of synopses the author focuses on the *narrative synopsis*, the study of which is most helpful in exploring relationships between script and synopsis. She establishes that one evident similarity between scripts and synopses is as follows: events and participants in both of them are “*beyond time*” and exist “*in themselves*”, i.e. they are in a “*timeless present*” and do not have the “*narrator’s contribution*”. The two phenomena can be seen as being even more closely related: the author demonstrates a kind of mutual dependence between script and narrative synopsis, which leads to the conclusion that “textological and narrative research can both provide major contributions to the other’s scientific enrichment”.

ANNAMÁRIA KABÁN interprets the concept of *script* in a way which reminds one of the applied sciences. She considers *scripts* basically as dynamic plans or strategies of organisation underlying the construction of texts. To demonstrate her ideas, she analyses the poem *Psalmus Hungaricus* by Jenő Dsida. In the interpretation process she emphasizes a special function of *scripts* which activates, as a loosest script, certain regions of the interpreter’s background knowledge concerning the history of literature. Therefore she considers some crucial elements of background knowledge related to the interpretation process—e.g. the religious faith of the poet, Psalm 137, which provides a frame of genre for the interpretation process, rhetorical devices, etc.—as *scripts*. As a final conclusion she proposes that the overall script of Dsida’s poem consists in “how the refusal of values becomes a value”.

In his essay BÉLA LÉVAI also relies on a literary work as a framework for analysing the concept of *script*. While examining the poem *Favágó* (Woodman) by Attila József in Hungarian and in its Russian translation, he focuses on the writing process of the poem and adopts Gábor Tolcsvai-Nagy’s definition of the *script*. He compares the original Hungarian poem with its Russian translation regarding the appearance and organisation of *poetical script*, and finds substantial differences. It is very interesting for the reader to follow how the original script of the poet can be recognised in, or interpreted into, the Russian

## **Abstract**

---

translation. The differences come mainly from the characteristics of the two languages.

As it was mentioned before, the analyses and interpretations of the concept of *script* in the essays of this volume of *Officina Textologica* emanate from more or less different theoretical backgrounds. As a result, the conclusions and questions of the authors and the results of their research provide various suggestions for future directions of script research or, more generally, for the investigation of the semantic organisation of text.

# REPERTORIUM

## *METALINGUISTICA*

Herausgegeben von  
ANDRÁS KERTÉSZ

Die Reihe *MetaLinguistica* ist ein Forum für Untersuchungen, die theoretische, methodologische und philosophische Probleme der linguistischen Forschung thematisieren.

The *MetaLinguistica* series is a forum for studies focusing on theoretical, methodological, and philosophical problems of linguistic inquiry.

1. ANDRÁS KERTÉSZ (Hrsg.): *Sprache als Kognition – Sprache als Interaktion. Studien zum Grammatik-Pragmatik-Verhältnis*. 1995. 280 S., zahlr. Darst. ISBN 3-631-47705-8. 40.10 €
2. TIBOR LACZKÓ: *The Syntax of Hungarian Noun Phrases. A Lexical-Functional Approach*. 1995. 207 pp., num. tab. and graph. ISBN 3-631-47791-0. 31 €
3. PÉTER PELYVÁS: *Subjectivity in English. Generative Grammar Versus the Cognitive Theory of Epistemic Grounding*. 1996. 208 pp., num. fig. ISBN 3-631-49534-X. 31.00 €
4. ANDRÁS KERTÉSZ (Hrsg.): *Metalinguistik im Wandel. Die 'kognitive Wende' in Wissenschaftstheorie und Linguistik*. 1997. 232 S., 1 Abb., 2 Graf. ISBN 3-631-30635-0. 33 €
5. GÁBOR ALBERTI: *Argument Selection*. 1997. 186 pp., 6 graph. ISBN 3-631-32202-X. 31.00 €
6. ZSUZSANNA IVÁNYI: *Wortsuchprozesse. Eine gesprächsanalytische Untersuchung und ihre wissenschaftsmethodologischen Konsequenzen*. 1998. 300 S. ISBN 3-631-32746-3. 42.50 €
7. PIROSKA KOCSÁNY & ANNA MOLNÁR (Hrsg): *Wort und (Kon)text*. 2001. 290 S. ISBN 3-631-36790-2. 42.50 €
8. ÉVA SÁFÁR: *Persuasive Texte. Eine vergleichende Untersuchung sprachlicher Argumentationsstrategien*. 2001. 200 S., 2 Abb. ISBN 3-631-36756-2. 31.00 €
9. ANDRÁS KERTÉSZ (ed.): *Approaches to the Pragmatics of Scientific Discourse*. 2001. 248 pp., 8 fig., num. tables. ISBN 3-631-37293-0. 37.80 €
10. ZSUZSANNA IVÁNYI & ANDRÁS KERTÉSZ (Hrsg.): *Gesprächsforschung. Tendenzen und Perspektiven*. 2001. 260 S., 5 Abb. ISBN 3-631-37627-8. 37.80 €
11. PETER PLÖGER: *Wissenschaft durch Wechselwirkung. Bausteine zu einem diskursiven Modell der Wissenschaften*. 2002. 226 S., zahlr. Graf. ISBN 3-631-38559-5. 35.30 €
12. ANNA MOLNÁR: *Die Grammatikalisierung deutscher Modalpartikeln. Fallstudien*. 2002. 129 S. ISBN 3-631-38190-5. 23.50 €

13. LÁSZLÓ HUNYADI: *Hungarian Sentence Prosody and Universal Grammar. On the Phonology – Syntax Interface*. 2002. 328 pp., num. graphs and tables. ISBN 3-361-38251-0. 46.80 €
14. MARCELLO LA MATINA: *Texts, Pictures and Scores. Some Aspects of a Philosophy of Languages*. 2002. 296 pp., 16 fig., 2 tab. ISBN 3-631-39076-9, pb. 42.50 €
15. KRISZTINA KÁROLY: *Lexical Repetition in Text. A Study of the Text-Organizing Function of Lexical Repetition in Foreign Language Argumentative Discourse*. 2002. 208 pp., num. fig. and tab. ISBN 3-631-39135-8, pb. 33.00 €
16. LÁSZLÓ TARNAY & TAMÁS PÓLYA: *Specificity Recognition and Social Cognition*. 2004. 349 pp., num. graphs and tables. ISBN 3-631-50226-5, pb. 50.10 €
17. GÁBOR TOLCSVAI NAGY: *A Cognitive Theory of Style*. 2005. 162 pp., 7 fig., 23 tables. ISBN 3-631-37551-4 / US-ISBN 0-8204-5361-7. 29,80 €
18. LAJOS MAROSÁN: *The Meaning of Word Classes*. 2006. X, 207 pp. ISBN 3-631-54836-2 / US-ISBN 0-8204-9844-0 pb. 39.00 €
19. RAKOVA, MARINA & PETHŐ, GERGELY & RÁKOSI, CSILLA (eds.): *The Cognitive Basis of Polysemy. New Sources of Evidence for Theories of Word Meaning*. 2007. 264 pp., 5 tab. ISBN 978-3-631-54094-7 / US-ISBN 978-0-8204-7740-4 pb. 45.50 €

**Anschrift der Redaktion:**

Universtät Debrecen  
 Lehrstuhl für germanistische Linguistik  
 Pf.: 47., H-4010 Debrecen  
 Tel.: (36) 52/512-900  
 Fax: (36) 52/412-336  
 E-mail: [kert.esz@freemail.hu](mailto:kert.esz@freemail.hu)

# **SZEMIOTIKAI SZÖVEGTAN**

JGYTF Kiadó, Szeged

Szerkesztők: PETŐFI S. JÁNOS—BÉKÉSI IMRE—VASS LÁSZLÓ

Tanulmányok, recenziók, bibliográfiák és repertóriumok a dominánsan verbális humán kommunikáció kutatása köréből.

1. A szövegtani kutatás néhány alapkérdése, 1990, 1993<sup>2</sup>.
2. A magyar szövegkutatás irodalmából (I), 1991, 1996<sup>2</sup>.
3. A magyar szövegkutatás irodalmából (II), 1991.
4. A verbális szövegek megőzelítésének aspektusaihoz (I), 1992.
5. Szövegtani kutatás: témák, eredmények, feladatok, 1992.
6. A verbális szövegek megőzelítésének aspektusaihoz (II), 1993.
7. A multimediális kommunikátumok szemiotikai textológiai megközelítéséhez, 1994.
8. A verbális szövegek megőzelítésének aspektusaihoz (III), 1995.
9. A szemiotikai szövegtani kutatás diszciplináris környezetéhez (I), 1996.
10. A szemiotikai szövegtani kutatás diszciplináris környezetéhez (II), 1997.
11. A szemiotikai szövegtani kutatás diszciplináris környezetéhez (III), 1998.
12. Szövegtani kutatás: témák, eredmények, feladatok (II.), 1999.
13. A szövegtani kutatás általános kérdései. 1. Szaknyelvi szövegek. 2. Tankönyvi szövegek. 2000.
14. A szövegtani kutatás általános kérdései. 1. Kép és szöveg. 2. Kommunikáció a médiában. 2001.
15. A szövegtani kutatás általános kérdései. 1. Kép és szöveg. 2. Szöveg és fordítás. 2003.
16. A szövegtani kutatás általános kérdései. 1. Szöveg és zene. 2. Mediális transzpozíciók. 2004.
17. Vass László: Poézis és piktúra. 2005.
18. Petőfi S. János: Szövegkompozíció és jelentés. Témák és megközelítések a szövegtani kutatásban. 2007.

## **Levelezési cím:**

Szegedi Tudományegyetem, Juhász Gyula Pedagógusképző Kar, Alkalmazott Nyelvészeti Tanszék

Vass László

Szeged, Hattyas sor 10.

Tel.: 62/544-781

E-mail: vass@jgyfk.u-szeged.hu



# **RESERACH IN TEXT THEORY**

## **UNTERSUCHUNGEN ZUR TEXTTHEORIE**

Walter de Gruyter Co. Berlin—New York

Editor: JÁNOS S. PETÓFI, Macerata, Italy

A sorozat célja az, hogy lehetőséget adjon olyan monográfiák, konferenciaakták és tanulmánykötetek megjelenésére, amelyek általános szövegelméleti kérdésekkel, illetőleg különböző típusú szövegek elemzésével, interpretálásának kérdéseivel foglalkoznak. A sorozat vitafórumot kíván teremteni mindazoknak, akik szövegkutatással foglalkoznak, függetlenül attól, hogy milyen diszciplínák képviselői.

1. TEUN A. VAN DIJK and JÁNOS S. PETÓFI (eds.): *Grammars and Descriptions (Studies in Text Theory and Text Analysis)*, 1977.
2. WOLFGANG U. DRESSLER (ed.): *Current Trends in Text Linguistics*, 1977.
3. WOLFGANG BURGHARDT and KLAUS HÖLKER (eds.): *Text Processing — Textverarbeitung (Papers in Text Analysis and Textdescription — Beiträge zur Textanalyse und Textverarbeitung)*, 1979.
4. JÁNOS S. PETÓFI (ed.): *Text and Discourse Constitution (Empirical Aspects, Theoretical Approaches)*, 1987.
5. DIETER METZING (ed.): *Frame Conceptions and Text Understanding*, 1979.
6. HANS-JÜRGEN EIKMEYER and HANNES RIESER (eds.): *Words, Worlds and Contexts (New Approaches in Word Semantics)*, 1981.
7. GERT RICKHEIT and MICHAEL BOCK (eds.): *Psycholinguistic Studies in Language Processing*, 1983.
8. DAFYDD GIBBON and HELMUT RICHTER (eds.): *Intonation, Accent and Rhythm (Studies in Discourse Phonology)*, 1984.
9. THOMAS T. BALLMER (ed.): *Linguistic Dynamics (Discourse, Procedures and Evolution)*, 1985.
10. TEUN A. VAN DIJK (ed.): *Discourse and Communication (New Approaches to the Analysis of Mass Media Discourse and Communication)*, 1985.
11. LÁSZLÓ HALÁSZ (ed.): *Literary Discourse (Aspects of Cognitive and Social Psychological Approaches)*, 1987.
12. W. HEYDRICH, F. NEUBAUER, J. S. PETÓFI, E. SÖZER (eds.): *Connexity and Coherence (Analysis of Text and Discourse)*, 1989.

13. DIETRICH MEUTSCH and REINHOLD VIEHOFF (eds.): *Comprehension of Literary Discourse (Results and Problems of Interdisciplinary Approaches)*, 1989.
14. STURE ALLÉN (ed.): *Possible Worlds in Humanities, Arts and Sciences (Proceedings of Nobel Symposium 65)*, 1989.
15. HEINRICH F. PLETT (ed.): *Intertextuality*, 1991.
16. HARTMUT SCHRÖDER (ed.): *Subject-oriented Texts (Languages for Special Purposes and Text Theory)*, 1991.
17. ANTONIO GARCÍA-BERRIO: *A Theory of the Literary Text*, 1992.
18. ROGER G. VAN DE VELDE: *Text and Thinking. On Some Roles of Thinking in Text Interpretation*, 1992.
19. RACHEL FORDYCE and CARLA MARELLO (eds.): *Semiotics and Linguistics in Alice's Worlds*, 1994.
20. JÁNOS S. PETÓFI and TERRY OLIVI (eds.): *Approaches to Poetry. Some Aspects of Textuality, Intertextuality and Intermediality*, 1994.
21. UTA M. QUASTHOFF (ed.): *Aspects of Oral Communication*, 1995.
22. GERT RICKHEIT and CRISTOPHER HABEL (eds.): *Focus and Coherence in Discourse Processing*, 1995.
23. ELISABETH RUDOLPH: *Contrast. Adversative and Concessive Relations and their Expressions in English, German, Spanish, Portugese on Sentence and Text Level*, 1996.
24. RAIIA MARKKANEN and HARTMUT SCHRÖDER (eds.): *Hedging and Discourse. Approaches to the Analysis of a Pragmatic Phenomenon in Academic Texts*, 1997.
25. SAM INKINEN (ed.): *Mediapolis. Aspects of Texts, Hypertexts and Multimedial Communication*, 1999.

**Information:**

Petőfi Sándor János

Università degli Studi di Macerata, Facoltà di Lettere e Filosofia

Dipartimento di Filosofia e Scienze umane

Via Garibaldi 20.

I - 62100 Macerata

Tel.: 39/0733/258-306

Fax: 39/0733/258-333

E-mail: petofi@mercurio.it

# *A Debreceni Egyetem kiadványaiból:*

## **STUDIES IN LINGUISTICS**

Board of Editors includes

JÓZSEF ANDOR, BÉLA HOLLÓSY, LÁSZLÓ KOMLÓSI, BÉLA KORPONAY, ZOLTÁN  
KÖVECSES, TIBOR LACZKÓ, PÉTER PELYVÁS and GÜNTER RADDEN.

*Studies In Linguistics* is the journal of the Department of English Linguistics, Lajos Kossuth University, Debrecen, Hungary. It was begun in 1991, as a supplement to *Hungarian Studies in English*, more recently *The Hungarian Journal of English and American Studies (HJEAS)*, the journal of the Institute of English and American Studies, now specializing in literature.

*Studies in Linguistics* publishes papers on experimental phonetics, morphology, lexicology, (computational) lexicography, Case grammar, the theory of government and binding, lexical-functional grammar, semantics, cognitive grammar, pragmatics and corpus linguistics.

### **Megjelent kötetek:**

**Studies in Linguistics I.** (A Supplement to *Hungarian Studies in English*). *Korponay Béla—Pelyvás Péter* (szerk.). Debrecen, KLTE, 1991.

**Studies in Linguistics II.** (A Supplement to *Hungarian Studies in English*). *Hollósy Béla—Korponay Béla—Laczkó Tibor* (szerk.). Debrecen, KLTE, 1993.

**Studies in Linguistics III.** (A Supplement to the *Hungarian Journal of English and American Studies*). *Korponay Béla—Pelyvás Péter* (szerk.). Debrecen, KLTE, 1994.

**Studies in Linguistics in Honour of Béla Korponay.** The Diversity of Linguistic Description. A Special Issue. *József Andor—Béla Hollósy—Tibor Laczkó—Péter Pelyvás* (szerk.) Debrecen, KLTE, 1998.

**Studies in Linguistics IV.** (A Supplement to the *Hungarian Journal of English and American Studies*). *Korponay, Béla—Hollósy Béla* (szerk.). Debrecen, KLTE, 2000.

**Studies in Linguistics V.** (A Supplement to the *Hungarian Journal of English and American Studies*). *James T. Riordan—Hollósy Béla* (szerk.) Debrecen, KLTE, 2001.

**Studies in Linguistics VI.** (A Supplement to the *Hungarian Journal of English and American Studies*). *Kissné Gulyás Judit—Hollósy Béla* (szerk.) Debrecen, DE, 2002.

### **For further information, please contact:**

Department of English Linguistics, University Debrecen

H - 4010 Debrecen, Pf.: 73.

Phone: (36) 52/512-900/2192

e-mail: [pelyvas@pmail.arts.klte.hu](mailto:pelyvas@pmail.arts.klte.hu)

***When grammar minds language and literature***  
***Festschrift for Professor Béla Korponay***  
***on the occasion of his 80<sup>th</sup> birthday***

Szerkesztette: Andor József, Hollósy Béla, Laczkó Tibor, Pelyvás Péter  
Debreceni Egyetem Angol–Amerikai Intézete, 2008. ISBN 978 963 473 087 3

A kötettel a 80 éves Korponay Béla, a Debreceni Egyetem Angol Nyelvészeti Tanszékének emeritus professzora, nyugdíjas éveiben is aktívan oktató tanára előtt tisztelegnek magyar és külföldi kollégák, pályatársak, barátok.

Kutatói és oktatói tevékenységét mindig is meghatározta a modern angol nyelvészet iránti elkötelezettség. Munkásságának központi témája az Esetgrammatika, melynek ő a magyarországi meghonosítója, az ilyen irányú kutatómunkák vezető itthoni személyisége. Kutatásait kiterjesztette a modern, kognitív szemléletű jelentés tan irányába, nem csupán az angol nyelv leírására koncentrálni figyelmét, hanem kontrasztív módon összevetve az angol és a magyar nyelv grammatikáját, jelentés viszonyrendszerét. Amellett, hogy eredményeit folyamatosan publikálta és publikálja, tovább is adja azokat az általa tanított nyelvészgenerációknak.

Kimagasló oktatói munkájának, iskolateremtő egyéniségének tanúbizonyságául szolgál, hogy a magyarországi egyetemi képzés csaknem valamennyi szaktanszékén tanítványai vezető oktatói pozícióban oktatják a tőle elsajátított ismereteket, és kutatják az általa művelt területeket. A kötetben szereplő tanulmányok tematikájának színészsége tényként tükrözi mindezt.

Az ünnepi kötetben a szaktanulmányok mellett visszaemlékezések és köszöntések is szerepelnek, valamint az ezeket kiegészítő gratulálók sora.

A tanulmányok tematikája szerteágazó. Neves külföldi nyelvész kollégák cikkeit is felvonultatva a nyelvészet legkülönbözőbb területeit öleli fel, de az irodalom is helyet kap benne, mintegy megjelenítve a Korponay Béla pályája során kutatott tudományterületek sokrétűségét.

**Tartalom (tudományos cikkek):**

John ANDERSON: A case of functional equivalence

Olga BÁRSONY: Indirectness – a universal pragmatic category

Ágota BUZOGÁNY: Reflexive verbs of body actions

Attila CSERÉP: Idioms and metaphors

CSERESNYÉSI László: A tautológia funkcionális megközelítése

Mária CSERNOCH: Condensed versions of literary works

Mária CSERNOCH & Ildikő KORPONAYNÉ NAGY: The English language school-leaving examination in Hungary – a European outlook

Csaba CZEGLÉDI: Constructive linguistics

Péter FURKÓ: General extenders in English and Hungarian

Gábor GYÓRI: Universal tendencies in meaning extension

Irén HEGEDŰS: Deconstructing «Grimm’s Law»

Pál HELTAI: Ellipsis in English and Hungarian

Zsuzsa HOFFMANN: Standard international English: a mere idea or living reality?.

Béla HOLLÓSY: Heterogeneous treatment of homonyms in dictionaries

József HORVÁTH: Exploring the online version of the JPU corpus

László HUNYADI: Rhythm and Blues and computation in language  
Yoshihiko IKEGAMI: 'Fashions of speaking' and the ecological self as construer  
IMRE László: Az Ember tragédiája jelentésváltozásai  
Éva KARDOS: Remarks on implicit object arguments  
Dieter KASTOVSKY: The genesis of the Modern English genitive plural: structural and phonostylistic factors  
András KERTÉSZ & Csilla RÁKOSI: A note on the alleged circularity of conceptual metaphor theory  
László I. KOMLÓSI: From paradox to presumptive fallacy: the way we reason with counter-factual mental spaces  
Éva KOVÁCS: An investigation into phrasal verbs and their single-word equivalents in English  
Zoltán KÖVECSES: Cross-cultural aspects of metaphor  
Tibor LACZKÓ: What Hungarian and English possessors have in common  
Pál LIELI: The (non)-reflection of the thou-you contrast in Lőrinc Szabó's translation of As You Like It  
Leonhard LIPKA: The re-discovery of onomasiology and Referential Semantics  
Sándor MARTSA: Conversion in lexical morphology  
MATICSÁK Sándor: Tiu, Wotan, Donar és Frija napja – a hét napjainak elnevezése az angolban ["Tiu's day, Wotan's day, Donar's day and Frija's day – days of the week in English"]  
Lenke NÉMETH: Self-completion: a subjectivity formation model  
NYIRKOS István: A kontaminációról és nyelvtörténeti háttéréről  
Péter PELYVÁS: Extension in the meanings of *will*  
Günter RADDEN: The cognitive approach to language  
György RÁKOSI: Some remarks on Hungarian ethical datives  
Judit SÁROSDYNE SZABÓ: Cause in English and Hungarian  
Judit SZABÓNÉ PAPP: The prototypical case in the ditransitive construction: the class of *give*  
Monika SZIRMAI: The case of tennis  
Igor V. TOLOCHIN & Olga V. KAMENEVA: Over- as a root in compounds: an analysis of corpus contexts  
Ágoston TÓTH: Current trends in FrameNet-based semantic labeling  
Zsolt VIRÁGOS: The system as mythopoeic discourse

**További információ:**

DE Angol Nyelvészeti Tanszék

4010 Debrecen, Pf.: 73.

Tel.: (36) 52/512-900/2192

e-mail: [holbla@delfin.unideb.hu](mailto:holbla@delfin.unideb.hu), [pelyvp@delfin.unideb.hu](mailto:pelyvp@delfin.unideb.hu)

# MAGYAR NYELVJÁRÁSOK

A Magyar Nyelvtudományi Tanszék évkönyve  
Szerkesztő: HOFFMANN ISTVÁN—KIS TAMÁS—NYIRKOS ISTVÁN

- I. Szerk. BÁRCZI GÉZA. Debrecen, 1951.
- II. Szerk. KÁLMÁN BÉLA. Budapest, 1953.
- III. Szerk. KÁLMÁN BÉLA (D. BARTHA KATALIN, PAPP ISTVÁN). Budapest, 1956.
- IV. Szerk. KÁLMÁN BÉLA (D. BARTHA KATALIN, PAPP ISTVÁN). Budapest, 1957.
- V. Szerk. KÁLMÁN BÉLA (D. BARTHA KATALIN, PAPP ISTVÁN). Budapest, 1959.
- VI. Szerk. KÁLMÁN BÉLA (D. BARTHA KATALIN, PAPP ISTVÁN). Budapest, 1960.
- VII. Szerk. KÁLMÁN BÉLA (PAPP ISTVÁN). Budapest, 1961.
- VIII. Szerk. KÁLMÁN BÉLA (PAPP ISTVÁN). Budapest, 1962.
- IX. Szerk. KÁLMÁN BÉLA. Budapest, 1963.
- X. Szerk. KÁLMÁN BÉLA. Budapest, 1964.
- XI. Szerk. KÁLMÁN BÉLA. Debrecen, 1965.
- XII. Szerk. KÁLMÁN BÉLA (SEBESTYÉN ÁRPÁD). Debrecen, 1966.
- XIII. Szerk. KÁLMÁN BÉLA (SEBESTYÉN ÁRPÁD). Debrecen, 1967.
- XIV. Szerk. KÁLMÁN BÉLA (SEBESTYÉN ÁRPÁD). Debrecen, 1968.
- XV. Szerk. KÁLMÁN BÉLA (PAPP ISTVÁN, SEBESTYÉN ÁRPÁD). Debrecen, 1969.
- XVI. Szerk. KÁLMÁN BÉLA (PAPP ISTVÁN, SEBESTYÉN ÁRPÁD). Debrecen, 1970.
- XVII. Szerk. KÁLMÁN BÉLA (SEBESTYÉN ÁRPÁD). Debrecen, 1971.
- XVIII. Szerk. KÁLMÁN BÉLA (PAPP ISTVÁN, SEBESTYÉN ÁRPÁD). Debrecen, 1972.
- XIX. Szerk. KÁLMÁN BÉLA (SEBESTYÉN ÁRPÁD). Debrecen, 1973.
- XX. Szerk. KÁLMÁN BÉLA (SEBESTYÉN ÁRPÁD). Debrecen, 1974.
- XXI. Szerk. KÁLMÁN BÉLA (SEBESTYÉN ÁRPÁD). Debrecen, 1975.
- XXII. Szerk. KÁLMÁN BÉLA (SEBESTYÉN ÁRPÁD). Debrecen, 1979.
- XXIII. Szerk. KÁLMÁN BÉLA (SEBESTYÉN ÁRPÁD). Debrecen, 1980.
- XXIV. Szerk. KÁLMÁN BÉLA (SEBESTYÉN ÁRPÁD). Debrecen, 1982.
- XXV. Szerk. SEBESTYÉN ÁRPÁD. Debrecen, 1983.
- XXVI-XXVII. Szerk. KÁLMÁN BÉLA (SEBESTYÉN ÁRPÁD). Debrecen, 1984-1985.
- XXVIII-XXIX. Szerk. SEBESTYÉN ÁRPÁD. Debrecen, 1990.
- XXX. Szerk. SEBESTYÉN ÁRPÁD. Debrecen, 1992.
- XXXI. Szerk. SEBESTYÉN ÁRPÁD. Debrecen, 1993.
- XXXII. Szerk. SEBESTYÉN ÁRPÁD. Debrecen, 1995.
- XXXIII. Szerk. SEBESTYÉN ÁRPÁD. Debrecen, 1996.
- XXXIV. Szerk. SEBESTYÉN ÁRPÁD. Debrecen, 1997.
- XXXV. Szerk. SEBESTYÉN ÁRPÁD. Debrecen, 1998.
- XXXVI. Szerk. SEBESTYÉN ÁRPÁD. Debrecen, 1999.
- XXXVII. Szerk. HOFFMANN ISTVÁN—MEZŐ ANDRÁS—NYIRKOS ISTVÁN, Debrecen, 1999.
- XXXVIII. Szerk. HOFFMANN ISTVÁN—KIS TAMÁS—NYIRKOS ISTVÁN, Debrecen, 2000.
- XXXIX. Szerk. HOFFMANN ISTVÁN—KIS TAMÁS—NYIRKOS ISTVÁN, Debrecen, 2001.
- XL. Szerk. HOFFMANN ISTVÁN—KIS TAMÁS—NYIRKOS ISTVÁN, Debrecen, 2002.
- XLI. Szerk. HOFFMANN ISTVÁN—KIS TAMÁS, Debrecen, 2003.
- XLII. Szerk. HOFFMANN ISTVÁN—KIS TAMÁS—NYIRKOS ISTVÁN, Debrecen, 2004.
- XLIII. Szerk. HOFFMANN ISTVÁN—KIS TAMÁS—NYIRKOS ISTVÁN, Debrecen, 2005.
- XLIV. Szerk. HOFFMANN ISTVÁN—KIS TAMÁS—NYIRKOS ISTVÁN, Debrecen, 2005.

## Szerkesztőség címe, információk:

Debreceni Egyetem, Magyar Nyelvtudományi Tanszék

4010 Debrecen, Pf.: 54.

Tel.: 52/512-900/2522

E-mail: [bakaduma@tigris.unideb.hu](mailto:bakaduma@tigris.unideb.hu)

# ***SPRACHTHEORIE UND GERMANISTISCHE LINGUISTIK***

**Herausgegeben von:** ANDRÁS KERTÉSZ

**Redaktion:** ZSUZSANNA IVÁNYI, PÉTER CSATÁR, MARIANNA F. BALOGH (technische Redakteurin)

**Wissenschaftlicher Beirat:** ULRICH DAUSENDSCHÖN-GAY (Bielefeld), GUNTHER DIETZ (München), REINHARD FIEHLER (Mannheim), NORBERT FRIES (Berlin), HELMUT FROSCHE (Mannheim), ERNEST W.B. HESS-LÜTTICH (Bern), PIROSKA KOCSÁNY (Debrecen), JÜRGEN PAFEL (Stuttgart), MARGA REIS (Tübingen), MONIKA SCHWARZ-FRIESEL (Jena), ANITA STEUBE (Leipzig), RICHARD WIESE (Marburg)

**Zielsetzung:** *Sprachtheorie und germanistische Linguistik* setzt sich zum Ziel, Forschungen zur germanistischen Linguistik zu fördern, die auf sprachtheoretisch reflektierte Weise betrieben werden und mit Grundlagenproblemen der theoretischen Linguistik verbunden sind. Alle eingereichten Beiträge werden begutachtet.

**Erscheinungsweise:** Zweimal jährlich.

**Anschrift der Redaktion:**

Universität Debrecen  
Lehrstuhl für germanistische Linguistik  
Pf.: 47.  
H-4010 Debrecen  
Tel.: (36) 52/512-900  
Fax: (36) 52/412-336  
E-mail: [kert.esz@freemail.hu](mailto:kert.esz@freemail.hu)

## STUDIA ROMANICA de DEBRECEN

Publication annuelle du Département de Français  
de l'Université Lajos-Kossuth de Debrecen

### Series Litteraria (sous la direction de T. GORILOVICS)

1. T. GORILOVICS, *Recherches sur les origines et les sources de la pensée de Roger Martin du Gard*, 1962.
2. P. LAKITS, *La Châtelaine de Vergi et l'évolution de la nouvelle courtoise*, 1966.
3. T. KARDOS, *Studi e ricerche umanistiche italo-ungheresi*, 1967.
4. P. EGRI, *Survie et réinterprétation de la forme proustienne: Proust – Déry – Semprun*, 1969.
5. A. SZABÓ, *L'accueil critique de Paul Valéry en Hongrie*, 1978.
6. T. GORILOVICS, *La Légende de Victor Hugo de Paul Lafargue*, 1979.
7. K. HALÁSZ, *Structures narratives chez Chrétien de Troyes*, 1980.
8. F. SKUTTA, *Aspects de la narration dans les romans de Marguerite Duras*, 1981.
9. *Roger Martin du Gard*, 1983.
10. *Jean-Richard Bloch*, 1984.
11. *Analyses de romans*, 1985.
12. *Figures et images de la condition humaine dans la littérature française du dix-neuvième siècle*, 1986.
13. G. TEGYEY, *Analyse structurale du récit chez Colette*, 1988.
14. T. GORILOVICS, *Correspondance (1921–1939) de Jean-Richard Bloch et André Monglond*, 1989.
15. L. SZAKÁCS, *Le sens de l'espace dans La Fortune des Rougon d'Émile Zola*, 1990.
16. A. SZABÓ, *Le personnage sandien. Constantes et variations*, 1991.
17. K. HALÁSZ, *Images d'auteur dans le roman médiéval (XII<sup>e</sup>-XIII<sup>e</sup> siècles)*, 1992.
18. *Retrouver Jean-Richard Bloch*, Textes réunis par T. GORILOVICS, 1994.
19. G. TEGYEY, *L'inscription du personnage dans les romans de Rachilde et de Marguerite Audoux*, 1995.
20. T. GORILOVICS, *Jean-Richard Bloch: Lettres du régiment (1902–1903)*, 1998.
21. *Lectures de Zola*, 1999.
22. *Études de littérature médiévale*, Textes réunis par K. HALÁSZ, 2000.
23. *Destins du siècle — Jean-Richard Bloch, Roger Martin du Gard. Mélanges offerts au Professeur Tivadar Gorilovics*, Textes réunis par K. HALÁSZ et I. CSÜRY, 2003.
24. *Jean-Richard Bloch: Le cistre mystifié*, Édition présentée et annotée par T. GORILOVICS, 2007.

### Bibliothèque Française

- N<sup>o</sup> 1. *Le chantier de George Sand – George Sand et l'étranger*. Actes du X<sup>e</sup> Colloque International George Sand (Debrecen, 7-9 juillet 1992), 1993.
- N<sup>o</sup> 2. *Préfaces de George Sand*. Édition établie et annotée par A. SZABÓ, I-II, 1997.
- N<sup>o</sup> 3. L. SPAAS, *Le cinéma nous parle. Stratégies narratives du film*, 2000.



- N<sup>o</sup> 4. *Exils*. Colloque international de Herstmonceux (Sussex, Grande-Bretagne) 31 mai - 3 juin 2001. *L'imaginaire et l'écriture de l'exil. L'exil politique*, 2002.
- N<sup>o</sup> 5. *Regards croisés. Recherches en Lettres et en Histoire, France et Hongrie*, Textes publiés sous la responsabilité de J.-L. FRAY et T. GORILOVICS. 2003.
- N<sup>o</sup> 6. *Les couleurs en question*. Colloque international de Herstmonceux (Sussex, Grande-Bretagne) 26-29 mai 2005, Textes réunis par J. DURNERIN, 2006.

**Series Linguistica** (sous la direction de S. KISS)

1. L. GÁLDI, *Esquisse d'une histoire de la versification roumaine*, 1964.
2. S. KISS, *Les transformations de la structure syllabique en latin tardif*, 1972.
3. *Études contrastives sur le français et le hongrois*, 1974.
4. S. KISS, *Tendances évolutives de la syntaxe verbale en latin tardif*, 1982.
5. S. KISS—F. SKUTTA, *Analyse grammaticale – analyse narrative*, 1987.
6. *La linguistique textuelle dans les études françaises*. Actes du colloque LITEF (Debrecen, 12–13 novembre 1999) publiés par I. CSÜRY, 2001.
7. I. CSÜRY, *Le champ lexical de MAIS*, 2001.
8. A. CSÜRY, *Les pronoms indéfinis du français contemporain. Une approche sémiotique textuelle*, 2003.
9. I. SZILÁGYI, *Les tendances évolutives de la versification française à la fin du XIX<sup>e</sup> siècle (La problématique du vers libre)*, 2004.
10. S. KISS, *Les documents latins du Haut Moyen Âge et la naissance du français I: La chronique d'Hydatius*, 2006.

**Bibliothèque de l' Étudiant**

- N<sup>o</sup> 1. M. MAROSVÁRI, *Conditions et limites de la traduction littéraire: le cas de L'Assommoir d'Émile Zola*, 1990.
- N<sup>o</sup> 2. *Analyses de textes*, 2002.
- N<sup>o</sup> 3. *Études de linguistique française*, 2003.
- N<sup>o</sup> 4. *Anthologie de la prose française médiévale*, publiée par K. HALÁSZ, 2005.

**Önálló kiadványok**

*Hankiss János redivivus* (Hankiss János Tudományos Ülésszak, Debrecen, 1993. szeptember 17–18.), Szerk.: Gorilovics Tivadar, Egyetemi Kiadó, Debrecen, 1995.

*Magyar irodalom fordításokban (1920-1970)* (II. Hankiss János Tudományos Ülésszak, Debrecen, 1997. október 16–18.), Szerk.: Gorilovics Tivadar, Egyetemi Kiadó, Debrecen, 1998.

**Rédaction:**

Debreceni Egyetem, Francia Nyelv és Irodalom Tanszék  
 4010 Debrecen, Pf.: 33.  
 Tel. et fax: (52) 512-926  
 Internet: [www.unideb.hu/~francia](http://www.unideb.hu/~francia)  
 E-mail: [csury@delfin.unideb.hu](mailto:csury@delfin.unideb.hu)

## **Az *Officina Textologica* kötetei:**

Debrecen, Magyar Nyelvtudományi Tanszék  
Sorozatszerkesztő: PETŐFI S. JÁNOS

### **Megjelent:**

1. PETŐFI S. JÁNOS, Egy poliglott szövegnyelvészeti-szövegtani kutatóprogram. 1997.
2. Koreferáló elemek – koreferenciarelációk. (Magyar nyelvű szövegek elemzése.) Szerk.: PETŐFI S. JÁNOS, 1998.
3. Szövegmondat-összetevők lehetséges lineáris elrendezéseinek elemzéséhez. (Magyar nyelvű szövegek elemzése.) Szerk.: SZIKSZAINÉ NAGY IRMA, 1999.
4. Koreferáló elemek – koreferenciarelációk. (Magyar nyelvű szövegek elemzése. 2: Diszkusszió.) Szerk.: DOBI EDIT—PETŐFI S. JÁNOS, 2000.
5. Grammatika – szövegnyelvészet – szövegtan. Szerk.: PETŐFI S. JÁNOS—SZIKSZAINÉ NAGY IRMA, 2001.
6. Szövegmondat-összetevők lehetséges lineáris elrendezéseinek elemzéséhez. (Magyar nyelvű szövegek elemzése. 2: Diszkusszió) Szerk.: SZIKSZAINÉ NAGY IRMA. 2002.
7. A kontrasztív szövegnyelvészet aspektusai. (Linearizáció: téma–réma-szerkezet.) Szerk.: PETŐFI S. JÁNOS—SZIKSZAINÉ NAGY IRMA. 2002.
8. DOBI EDIT, Kétlépcsős szövegmondat-reprezentáció szemiotikai textológiai keretben. 2002.
9. A kontrasztív szövegnyelvészet aspektusai. (Linearizáció: tematikus progresszió) Szerk.: PETŐFI S. JÁNOS—SZIKSZAINÉ NAGY IRMA. 2003.
10. A szövegorganizáció elemzésének aspektusai. (Fogalmi sémák) Szerk.: PETŐFI S. JÁNOS—SZIKSZAINÉ NAGY IRMA. 2004.
11. Adalékok a magyar nyelvészet szövegtani diszkurzusához. Szerk.: PETŐFI S. JÁNOS. 2005.
12. A korreferencialitás poliglott megközelítése. Szerk.: PETŐFI S. JÁNOS—SZIKSZAINÉ NAGY IRMA. 2005.
13. CSÜRY ISTVÁN, Kis könyv a konnektorokról. 2006.

### **Levelezési cím:**

Debreceni Egyetem, Magyar Nyelvtudományi Tanszék  
Dobi Edit  
4010 Debrecen, Pf.: 54.  
Tel./Fax.: 52/512-900/22193  
E-mail: [dobie@tigris.unideb.hu](mailto:dobie@tigris.unideb.hu)